

e-platformda  
**Yapılandırılmış**  
**Sürekli Eğitimler**  
**başlıyor...**

it starts with iTero

# EXPAND

Kliniğinizin potansiyelini genişletin



Tedavilerinizin yeni inovasyon seviyelerine ulaşmasına yardımcı olan, en son teknolojilerle geliştirilmiş görselleştirme ile hastalarınızın da sizin gördüklerinizi görmesine izin verin.

iTero Element 5D görüntüleme sistemi ile teşhis, hasta katılımı ve dijital iş akışına yardımcı olacak mevcut yelpazesinin ötesinde nelerin mümkün olduğunu görün.

NIRI teknolojisine sahip ilk 3D ağız içi tarayıcı hakkında daha fazla bilgi için iTero.com adresini ziyaret edebilirsiniz.



**Hekim iş akışı**



**Teşhis**



**Tedavi planlaması**



**Tedavi verimliliği**



**Ayrıntılı Bilgi İçin;**  
cs-tr@aligntech.com  
+90 212 900 26 45

**align**

Align Technology Switzerland GmbH, Suurstofli 22, 6343 Rotkreuz, İsviçre.  
© 2022 Align Technology, Inc. Tüm Hakları Saklıdır. Diğerlerinin yanı sıra Invisalign, ClinCheck ve SmartTrack, Align Technology, Inc. firmasının veya alt kuruluşları ya da iştiraklerinin birinin ticari markaları ve/veya hizmet markalarıdır ve ABD'de ve/veya diğer ülkelerde tescil edilebilir. MKT-0007548 Rev A



# Ruthinium kullanın, farkı hissedin!



## AcryPlus

4 katmanlı akrilik diş



## AcryLux

3 katmanlı akrilik diş



## AcryRock

2 katmanlı akrilik diş



# YOUR ORTHO PARTNER

## SAFİR BRAKETLER MISO SERIES



1.1  
**MISO**

FIRST SAPPHIRE  
BRACKET IN KOREA

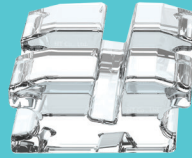

1  
**MISO Plus**

ALL ROUNDED  
EDGES



0.85  
**MISO mini**

THE SMALLEST  
SAPPHIRE BRACKET  
IN THE MARKET



METAL  
BRAKETLER  
**CROSS-M**  
SERIES

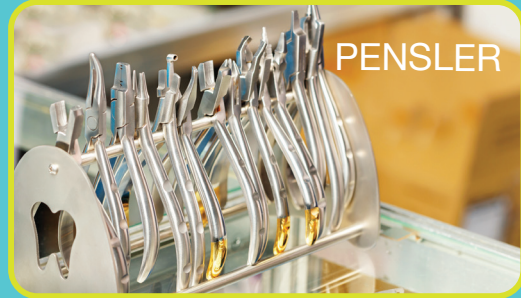

PENSLER

2022  
**İNDİRİMLİ & HEDİYELİ**  
YAZ KAMPANYAMIZ İÇİN  
TIKLAYIN



STAND NO:  
**C-82**

+90 545 520 4 777

info@orthoclub.com.tr

orthoclubtr

www.orthoclub.com.tr  
Solution partner for  
orthodontists



# Yeni A2 LED

 1 YIL GARANTİ

 1000 SAAT LED ÖMRÜ

 520.000 RPM

 30 W GÜÇ

 3. NOKTADAN ETKİN  
SU SOĞUTMA



# bir implanttan fazlası







**NucleOSS™**

**maxi|cell™**  
surface

“Temiz Yüzey Sertifikası” alan tek Türk Dental İmplant Üreticisi

# TDBD196

EYLÜL 2022

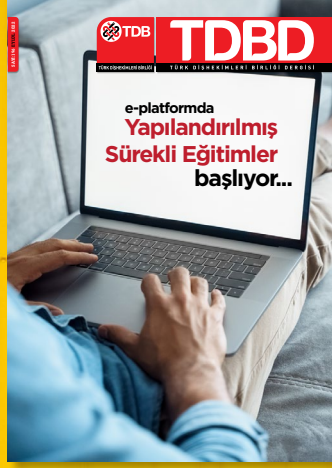

28 TDB AKADEMİ YAPILANDIRILMIŞ SÜREKLİ EĞİTİM PROGRAMI

Modül Sorumluları

 Prof. Dr. Tülin Arun	 Prof. Dr. Yıldırım Hakan Bağış	 Prof. Dr. Korkud Demirel	 Prof. Dr. Koray Gençay	 Prof. Dr. Mehmet Ali Kılıçarslan	 Prof. Dr. Sedat Küçükay
 Prof. Dr. Özcan Doğan Onur	 Prof. Dr. Atilla Sertgöz	 Prof. Dr. L. Şebnem Türkün	 Prof. Dr. Sarder Yalçın	 Prof. Dr. Esra Yıldız	 Prof. Dr. Taner Yücel



14



20



# TDBD

# bu sayıda

## 11 BAŞYAZI

TDB Genel Başkanı A. Tarık İşmen

## 13 TDB GÜNDEMİ

TDB Genel Sekreteri Tümay İmre

## 14 MÜCADELEYE DEVAM

Sağlık emek ve meslek örgütleri 27 Ağustos günü yaptıkları ortak açıklamayla öncelikli beş talep karşılanana kadar mücadeleye devam dediler.

## 15 'HİZMET ALIMINA DA HAZIRIZ'

Aile dişhekimliğiyle ilgili soruları yanıtlayan TDB Genel Başkanı Tarık İşmen toplumun ağız diş sağlığı hizmetlerini özelden de alabilmesi için hazır olduklarını ifade etti.

## 28 YAPILANDIRILMIŞ SÜREKLİ EĞİTİM BAŞLIYOR

TDB Akademi'nin yeni döneminde uzun süredir üzerinde çalıştığı eğitim programının hangi ihtiyacı karşılamak üzere oluşturulduğunu ve nasıl kullanılacağını TDB Akademi Başkanı Prof.Dr. Taner Yücel ve Genel Sekreteri Prof.Dr. Esra Yıldız'a sorduk.

Sahibi TDB Merkez Yönetim Kurulu adına

Ahmet Tarık İşmen

Sorumlu Yazı İşleri Müdürü

Tümay İmre

Genel Yayın Yönetmeni

Özgür Başar Varoğlu

Yayın türü Yaygın süreli yayın

Yayın aralığı Aylık

Dili Türkçe

Editör Hakan Sürmen

Yayın Kurulu

Özlem Kekeç Bülbül

H. Emre Harbaloğlu

Hasan Orakçı

Özgür Başar Varoğlu

İnci Yağdırın

Esra Yamak

Özlem Yaşar

Görsel yönetmen

Şeref Kartal

Fotoğraf Onur Onat

Reklam için başvuru

Tel: 0.212.327 84 41 (pbx)

Yayım tarihi Eylül 2022

Editoryal üretim ve yapım

Nisan İletişim

Basın Yayın Ltd. Şti.

Tel: 0.212.327 84 41

nisaniletisim@gmail.com

Cihannüma Mah. Salih Efendi

Sok. Mistaş İşhanı 2/9

Beşiktaş İSTANBUL

Yönetim yeri ve yazışma adresi

Kızılırmak Mah. 1446. Cad.

Alternatif İş Merkezi

No: 12/38 Çukurambar

Çankaya - ANKARA

Tel: 0.312.435 93 94

Fax: 0.312.430 29 59

www.tdb.org.tr

e-mail: tdb@tdb.org.tr

ISSN: 2791-8416



52



44

42



Istanbul  
2022



36



56

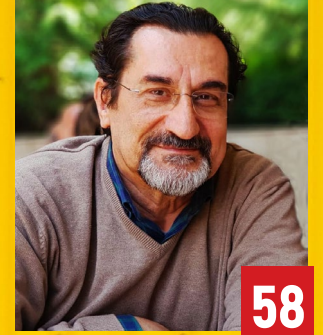

58

## 20 ANTALYA'DA SAĞLIK TURİZMİ ÇALIŞTAYI

TDB Akademi "Covid-19 Pandemisinde Yaşanan Son Durum" başlıklı bir webinar toplantısı düzenledi.

## 36 'ÇALIŞTAY ÖNÜMÜZDEKİ 20-30 YILA IŞIK TUTACAK'

Dışışekimliği Mesleğinin Geleceği Çalıştayı başladı. Meslek Sorunları Sempozyumu sorumlu TDB Merkez Yönetim Kurulu üyesi Güler Gültekin'den Çalıştay'ın kapsamıyla ilgili bilgi aldık.

## 42 KONGRE GELDİ ÇATTI

Önümüzdeki günlerde başlayacak TDB 26. Uluslararası Dışışekimliği Kongresi organizasyonundaki son gelişmelerle ilgili olarak Mali Komite Başkanı Ali Yüksel Çalışkan ve Basın Yayın Komitesi Başkanı Prof.Dr. Hare Gürsoy'dan bilgi aldık.

## 44 'REHBER TARİFE TÜM DETAYLAR HESABA KATILARAK OLUŞTURULUYOR'

Ağız Dış Sağlığı Muayene ve Tedavi Ücretlerini Belirleme Komisyonu'ndan sorumlu TDB Merkez Yönetim Kurulu üyesi Tolga Beray Rehber Tarife'yle ilgili eleştirileri yanıtladı.

## 46 SÜREKLİ DİŞHEKİMLİĞİ EĞİTİMİ KREDİLENDİRİLMİŞ SORULAR

## 48 İLKLERİN KENTİ İZMİR

İzmir Dışışekimleri Odası TDB tarihinde 1992'deki TDB 1. Uluslararası Dışışekimliği Kongresi ve 1995'teki TDB 1. Ulusal Dışışekimliği Kongresi gibi birçok ilki hayata geçirdi.

## 52 'HAYAT ÇOK KISA, NE YAPABİLİYORSAN AT CEBE'

Kariyerini sağlık yönetimi alanında sürdürmeyi seçen ama sonrasında her aşamada farklı bir iddiaya yönelen Dr. Onur Yazar'la söyleşiyi Fakülteden dönem arkadaşı, Yayın Kurulu üyemiz Esra Yamak gerçekleştirdi.

## 56 'MECMUA'

Türk Dış Tabipleri Cemiyeti Dergisi'nin Latin alfabesiyle yayımlanan ilk sayısında yer alan yazı yeni şekillenmekte olan bir mesleğin ve meslek örgütünün yayın alanında yaşadığı sıkıntıları yansıtıyor.

## 58 'ELİME MATBAA MÜREKKEBİ BULAŞTI BİR KERE'

Prof.Dr. Cihan Akçaboy'la "Dışışekimlerine ve Diğerlerine Fısıltılar" adlı kitabını eksen alan keyifli bir söyleşi gerçekleştirdik.

## 60 SÜT DİŞLİ KARA BİR MASAL

Periler, Kraliçeler, Prenslar, Prensesler ve Avcılar - Fatin Hazinedar yazdı.

## REKLAM İNDEKSİ

(Alfabetik sırayla)

AB DENTAL .....	47	ERK DENTAL .....	34	MAY DİJİTAL .....	35
AGS MEDİKAL.....	25	INVISALIGN .....	Ön kapak içi	METRO DİŞ .....	05
BEGO .....	23	IVOCLAR-VIVADENT .....	18-19	NUCLEOSS .....	06-07
DİO İMPLANT .....	12	KENT DENTAL .....	26-27	ORAL B .....	40-41
EREN DİŞ DEPOSU.....	03	KULZER .....	10	ORTHO CLUB .....	04
		LEİCA.....	31	OSSTEM İMPLANT.....	17

CHARISMA DIAMOND

ONE  
FOR THE  
BASICS

BPA  
içermez

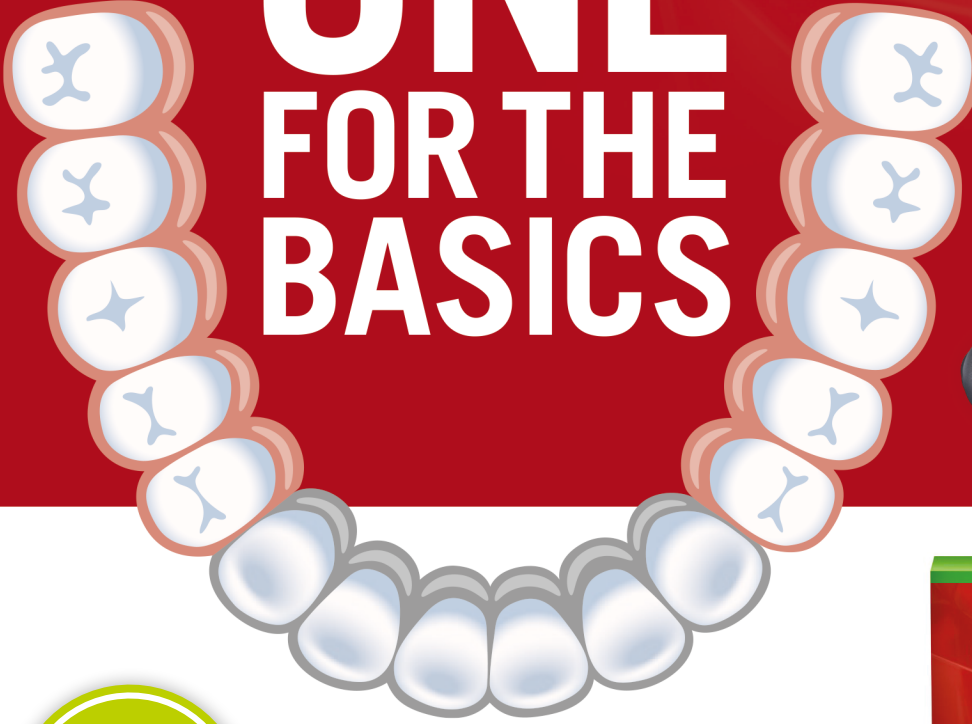

YENİ

ALL FOR THE  
DETAILS



## Charisma Diamond ONE

Tüm restorasyonlarınız için tek çözüm!

**Her zaman doğru rengi yakalayın:** Mükemmel renk uyumu özelliği sayesinde restorasyonlarınızda posterior bölgede bile doğal görünüm yakalama imkanı sunar.

**Etkili kullanım:** Yenilenen Charisma formülü sayesinde kolay cilalamayı mümkün kılarak uzun süreli ve yüksek parlaklıkta restorasyonlara erişmenizi sağlar.

**Uzun ömürlü restorasyon:** Patentli TCD matriksi, seconder çürükler ve kırık oluşum riskini azaltmak için gerekli olan yüksek direnç ve düşük büzülme kombine eder.



**KULZER**  
MITSUI CHEMICALS GROUP

**Kulzer Turkey Diş Sağlığı Ürünleri Ltd. Şti.**

Barbaros Mahallesi Al Zambak Sokak No:2 Varyap Meridian Grand Tower A Blok D:128 34746 Ataşehir/ İstanbul TÜRKİYE  
Telefon: + 90 (216) 688 21 11 • e-mail: info-turkey@kulzer-dental • www.kulzer-turkey.com

**Distribütörlerimiz:** İstanbul: Çapa Dental + 90 (212) 621 51 68 Ankara Merkez Diş: + 90 (312) 430 1976





# Mezuniyet sonrası eğitim düzey atlıyor

**A. Tarık İşmen** TDB Genel Başkanı

**M**erhaba,  
Dergimiz elinize ulaştığında Dişhekimliği Mesleğinin Geleceği Çalıştayı başlamış olacak. Çok önemsedüğümüz ve uzun süredir hazırlıklarını sürdürdüğümüz Çalıştay'ımızda beş ana başlıkta toplam yedi çalışma grubumuz görev yapıyor. Çalıştayı mesleğin her alanından çeşitli uzmanlık dallarından meslektaşlarımızın ve konunun diğer paydaşlarının bilgi birikimleriyle sorunlarımızı analiz etmek ve geleceğe yönelik bir yol haritası oluşturmak için çok değerli sonuçlar üreteceğine inanıyoruz.

Katılımcı zenginliği açısından da çok önemli bir toplantı düzenlediğimize dikkat çekmek isterim. Cumhurbaşkanlığı Sağlık ve Gıda Politikaları Kurulu'ndan, Sağlık Bakanlığı'ndan, Ticaret Bakanlığı'ndan, Reklam Kurulu'ndan, sektörden, akademik camiadan çok sayıda değerli isim birikimleriyle Çalıştayımıza katkı sunuyor.

Özellikle 2010'lardan itibaren kontrolsüz şekilde artan dişhekimliği fakülteleri ve buna bağlı olarak katlanarak büyüyen dişhekimi sayısı beraberinde birçok sorunu da getirdi. Mesleğimizin değerlerinin erozyona uğraması, reklam, etik dışı işbirlikleri gibi sorunlar da Çalıştay'da ele alınacak. Türk Dişhekimleri Birliği olarak yıllardır yürüttüğümüz mücadelenin siyasi irade tarafından da destek görmesi gerekiyor. Bu anlamda özellikle Bakanlıklardan gelen temsilcilerin hem sorunlarımızın tespitine hem de çözüm önerilerine katkıda bulunmalarını çok önemsiyoruz.

Dünya Dişhekimleri Birliği FDI'n da son yıllarda giderek daha çok vurgu yaptığı sağlığa bütüncül yaklaşım, dişhekimliğinin genel sağlığın parçası olarak değerlendirilmesi, 'ağız hekimi' kavramı ve disiplinler arası ilişkinin eğitime de yansımaları gerekiyor.

Çalıştay'da sağlık turizmi ve sağlıkta reklam gibi son yılların öne çıkan iki konusu da ele alınıyor. Sağlık turizmi vasıtasıyla bir yandan

ülkenin ciddi bir gelir elde etmesi söz konusuysa da ticari bakış açısının öne çıkması ciddi tehlikeleri beraberinde getirebilir. Bunun belirtilerini görüyoruz; ülkemizdeki dişhekimliği hizmetlerinin prestijinin sarsılmasının önüne geçmek için ciddi düzenlemelere ihtiyaç var, Çalıştayı bu konuda da yapıcı öneriler üreteceğini düşünüyoruz.

Üç yıl aradan sonra TDB 26. Uluslararası Dişhekimliği Kongresi'nin de önümüzdeki günlerde açılışını yapacağız. Sadece güçlü bilimsel, sosyal programıyla, Expodental fuarıyla değil pandemi gibi hepimizi uzun süredir çok yoran, üzen bir sürecin ardından tekrar bir arada olabilmenin heyecanını paylaşmak için de çok güzel bir vesile olacağına inanıyorum.

TDB'nin önemli görevlerinden biri de mezuniyet sonrası eğitimin teşvik edilmesi ve yönlendirilmesi. TDB Akademi'nin pandemi sonrası gelişen ihtiyaçları da göz önünde bulundurarak geliştirdiği 'Yapılandırılmış Sürekli Eğitim' programı mezuniyet sonrası eğitimde dünyaya da örnek olabilecek bir model. Hazırlanan 12 modülden oluşan program temel dişhekimliğinden ileri uygulamalara kadar her alanı içeriyor. Bütün içerikler hazırlanmış durumda; 15 Eylül sonrasında da kullanıma açılacak.

Başta son iki yılda pandemi sebebiyle çeşitli eksikliklerle mezun olan meslektaşlarımız olmak üzere tüm meslektaşlarımız için çok önemli bir fırsat bu; meslektaşlarımızın bu eğitimlere hak ettiği değeri vereceğine inanıyorum. Bu vesileyle TDB Akademi Yönetim Kurulu başta olmak üzere bu çalışmaya katkı sunan tüm hocalarıma da teşekkür ediyorum.

28-30 Ekim 2022 tarihlerinde TDB 19. Olağan Genel Kurulu yapılacak. Genel Kurul'da faaliyet dönemimizin değerlendirmesi de yapılacak. Görevi aldığımız noktadan daha ileri bir noktada yeni yönetime devredeceğimizi düşünüyorum.

Sağlık ve mutluluk dilekleriyle...

# DIOnavi. Dijital Kılavuzlu İmplant Sistemi



**ÜCRETSİZ** DIOnavi. Cerrahi Kılavuz + İmplant **KAMPANYASI**

**İSTANBUL  
BÖLGESİ**

Anadolu ve Avrupa Yakası

**EYLÜL  
AYINA ÖZEL**

1 - 30 Eylül Tarihleri Arasında

**CBCT DONANIMLI  
KLİNİKLER**

Bilgisayarlı Tomografi

**BAŞVURU VE BİLGİ**

Selin ÇETİN | +90 216 999 1125 | selincetin@dioimplant.com.tr



TÜRK DİŞHEKİMLERİ BİRLİĞİ

**26. ULUSLARARASI  
DİŞ HEKİMLİĞİ KONGRESİ**

**C Hall | Stand No: C 58**

8 - 11 Eylül tarihleri arasında standımıza bekliyoruz

**DIO İMPLANT**





## Çalıştay geleceğimizi şekillendirecek

### Çalıştay, yakın geleceğimize ışık tutacak

20 yıla yakın bir aradan sonra TDB tarihindeki ikinci Çalıştayımızı TDB 26. Uluslararası Dışhekimliği Kongresi öncesinde hayata geçiriyoruz. 'Dışhekimliği Mesleğinin Geleceği Çalıştayı', umarım 2003 yılında yaptığımız Uzmanlık Çalıştayı gibi önemli sonuçlar üretecektir. Orada, önerileri siyasi irade tarafından göz ardı edilip tam tersi uygulanırsa da bugün karşılaştığımız sorunları öngören çok önemli projeksiyonlar yapılmıştı. Bu Çalıştayımızdan çıkacak önerilerin daha ciddi şekilde dikkate alınacağını umuyoruz. Çalıştay'da TDB'nin ve dışhekimliğinin önümüzdeki 20-30 yılını şekillendirmesini arzu ettiğimiz politikalar saptanacak.

### Yapılandırılmış Sürekli Eğitim

TDB Akademi uzun süredir yürüttüğü çalışmayı geçtiğimiz günlerde tamamladı ve e-platform üzerinden yürütülecek 'Yapılandırılmış Sürekli Eğitim' programını açıkladı. Önümüzdeki yıl Odalarımızın da talepleri doğrultusunda yüzyüze eğitimlerimiz Oda bölgelerinde yapılacak.

Pandemi sürecinde özellikle son iki yılın mezunlarının eğitimlerinde yaşadıkları eksiklikleri giderebilmek ve bu konuda cesaretlendirmek amacıyla bu eğitimleri onlara çok uygun bedellerle açtık. Meslektaşlarımızın istedikleri yerden istedikleri anda ulaşabilecekleri bu eğitimlerin belli merkezlerde uygulamalı kursları da yapılacak.

Kolay kolay bir arada bulamayacakları isimlerin anlatımlarından oluşan bu modüllerin tüm meslektaşlarımıza eksiklerini gidermek için önemli bir olanak sunacağını düşünüyoruz.

### Komşu ülkeler dışhekimleri

Yakın coğrafyamızda yer alan ülkelerin dışhekimleri birliklerinin katılımıyla Komşu Ülkeler Dışhekimleri Birlikleri İşbirliği Platformu toplantısını önümüzdeki günlerde TDB 26. Uluslararası Dışhekimliği Kongresi sırasında yapacağız. Ortak sorunlarımızı ele alacağımız toplantıda özellikle son yıllardaki göç olgusu da konuşulacak.

Siyasal ve/veya ekonomik nedenlerle gerçekleşen bu kitlesel hareketliliğin dışhekimlerinin hayatında ve bu bölgelerdeki halkların ağız diş sağlığında nasıl etkileri olduğu konusunda görüş alışverişinde bulunacağız. Dünya Dışhekimleri Birliği (FDI) ve onun Avrupa Bölge Örgütü (ERO) başkanları da bize katılacak.

### Gerçek bir iyileştirme bekliyoruz

Aralık ayından bu yana kamuda çalışan meslektaşlarımızın maaş ve özlük haklarıyla ilgili iyileştirme beklentisi içinde olan kamuda çalışan meslektaşlarımız hayal kırıklığına uğratıldı. Evet, gelirlerinde belli bir düzeltme yapıldı ama bu ücret artışları yine büyük oranda döner sermayeye bağlandı. Oysa sağlık emek ve meslek örgütleri olarak başından beri talebimiz, ücret artışının gerçek maaşlarda ve emekliliğe yansiyacak şekilde yapılmasıydı.

Yine, nöbet sıklıklarına ilişkin itirazlarımızın da giderilmediğini görüyoruz. Görülen o ki, hükümet yaklaşan seçime yönelik olarak kısa vadeli bir rahatlama sağlamak istiyor. Taleplerimizin özüne ilişkin bir iyileştirme olmadığından mücadelemiz devam edecek.



'Dışhekimliği Mesleğinin Geleceği Çalıştayı' yedi ayrı çalışma grubuyla öneriler oluşturacak.



Yapılandırılmış Sürekli Eğitim modülleri bu ay kullanıma açılıyor.



Komşu Ülkeler Dışhekimleri Birlikleri İşbirliği Platformu toplantısı da Kongre sırasında yapılacak.

# Öncelikli beş talebimiz karşılanana kadar mücadeleye devam

Sağlık emek ve meslek örgütleri, Sağlık Bakanı'nın 'Beyaz Reform' adı altında duyurduğu düzenlemeleri değerlendirmek, çalışma koşullarının ve sağlık hizmetinin iyileştirilmesine dönük taleplerinin takipçisi olmak amacıyla 27 Ağustos 2022 günü Türk Tabipleri Birliği'nde (TTB) bir araya geldi. Taleplerimizin sıralandığı metne Türk Dışhekimleri Birliği de imza attı.

**T**ürk Dışhekimleri Birliği (TDB), Türk Tabipleri Birliği (TTB), Aile Hekimleri Dernekleri Federasyonu (AHEF), Aile Hekimliği Çalışanları Sendikası (AHESSEN), Birinci Basamak Sağlık Çalışanları Birlik ve Dayanışma Sendikası (BDS), Hekim Birliği Sağlık ve Sosyal Hizmet Çalışanları Sendikası (Hekim Birliği), Kamu Dışhekimleri Derneği (KADHED), Sağlık ve Sosyal Hizmet Emekçileri Sendikası (SES), Genel Sağlık ve Sosyal Hizmet Kolu Kamu Çalışanları Sendikası (Genel Sağlık-İş), Hekim ve Diğer Sağlık Çalışanları Kamu Sağlık ve Sosyal Hizmetler Sendikası (Hekim-Sen), Tabip ve Diğer Sağlık Çalışanları Sağlık ve Sosyal Hizmetler Kamu Görevlileri Sendikası (Tabip-Sen) ve Tüm Radyoloji Teknisyenleri ve Teknikerleri Derneği'nin (Tüm Rad-Der) imza attığı metinde beş acil talep belirlendi:

## SAĞLIĞIMIZ İÇİN

### 5 ÖNCELİKLİ TALEBİMİZ

#### 1. Etkili Bir Sağlıkta Şiddet Yasası

Daha önce çıkarılan sağlıkta şiddet yasaları, sağlıkta şiddeti bitirmekte etkili olmaktan çok uzaktır. Etkili bir "Sağlıkta Şiddete Yönelik Yasa Teklifi", Meclis açılır açılmaz, öncelikli olarak gündeme alınmalı ve yasalaşmalıdır.

#### 2. Güvenli ve Sağlıklı Çalışma Koşulları

Daha iyi bir sağlık hizmeti verebilmemiz için tüm hekimler ve sağlık çalışanlarının çalışma ortamları, çalışma süreleri ve iş yükleri; bilimsel veriler ışığında ilgili emek-meslek örgütlerinin de katılımı ve denetimiyle sağlanmalıdır.

#### 3. Nitelikli Eğitim



27 Temmuz'daki toplantıdan çıkan metne Türk Dışhekimleri Birliği de imza attı.

Üniversite ve uzmanlık eğitimi kontenjanları, ilgili emek ve meslek örgütlerinin ağırlıkta olduğu bir kurulla liyakate dayalı ve bilimsel ölçütlere göre oluşturulmalıdır.

#### 4. Covid-19 Pandemisi Özelinde Güvence

COVID-19 tüm hekimler ve sağlık çalışanları için illiyet bağı aranmaksızın meslek hastalığı sayılmalı ve yasal dayanağı olmalıdır.

Pandemide sağlık kurumlarında ve fiyasyonda görev alan dış hekimleri başta olmak üzere sağlık çalışanlarına kendi alanı dışında görevlendirmeler yapılmıştır. Pandemi dahi olsa tüm görevlendirmeler, alana uygun olan unvan ve görevlerdeki kişiler göz önünde bulundurularak planlı ve güvenceli bir biçimde yapılmalıdır.

#### 5. Ekonomik ve Özlük Haklarımızın Korunması ve Geliştirilmesi

Tüm ücretler, özlük haklarından feragat etmemiz istenmeden; tek kalemde ve emekliliğe yansıyan şekilde olmalıdır. İzin, rapor ve eğitimlerde ücret kesintisi yapılmamalı; ücret belirlenmede toplu görüşme değil toplu

sözleşme esas olmalıdır.

Tüm sağlık çalışanları, yoksulluk sınırının üzerinde aylık net gelire sahip olmalıdır. Hekimlerin aylık net geliri, yoksulluk sınırının en az iki katı olmalıdır.

Tüm sağlık çalışanlarının en yüksek derece ve kademedeki ek göstergeleri 3.600'den başlatılmalı; hekimlerin en yüksek derece ve kademedeki ek göstergesi ise en az 7.600 olmalıdır.

Aynı işi yapan çalışanlar arasında farklı istihdam modelleri nedeniyle oluşan eşitsizliği gidermek amacıyla tek ve güvenceli istihdam modeli sağlanmalıdır.

Emekli aylıklarında Emekli Sandığı, SSK, Bağ-Kur adaletsizliği giderilmeli; insanca yaşanabilir bir ücret herkesin hakkı olmalıdır.

Duyurulan yönetmeliklerde kapsam dışı kalan üçüncü basamak ile ilgili beklenen yönetmeliğin 15 Eylül 2022 tarihli uygulamada hayata geçirilmemesi durumunda, platform olarak acil eylem kararımızı açıklayacağımızı, tüm taleplerimiz gerçekleşene kadar eylemlere ve mücadeleye devam edeceğimizi bildiriyoruz. ○



TDB Genel Başkanı Tarık İşmen Haber Global'in sorularını yanıtladı:

## 'Hizmet alımına da hazırız'

**S**ağlık Bakanlığı tarafından koruyucu ağız ve diş sağlığı hizmetlerinin genişletilmesi amacıyla hayata geçirilen aile dişhekimliği modeli Eskişehir, Kırşehir ve Karabük'te pilot uygulama olarak başlıyor. MHRS uygulaması üzerinden randevu alınabilecek sistemle, çocuklar için önem taşıyan ağız ve diş sağlığı kontrollerinin kolayca yaptırılabilmesi amaçlanıyor.

Aile dişhekimliği modeliyle ilgili olarak Haber Global'in sorularını yanıtlayan TDB Genel Başkanı Tarık İşmen, "0-2 yaş ve anne bilinçlendirilerek koruyucu hekimlik öğretilecek, 2,5 yaşından sonrada çocuk düzenli diş kontrollerine alınarak flor uygulaması ve fissür örtücü uygulaması yapılacaktır. Bu proje üç ilimizde ve ilçelerimizde pilot olarak bir yıl boyunca uygulanacaktır. Buradaki başarı oranı kanıtlanabilir



TDB Genel Başkanı İşmen aile dişhekimliği pilot uygulamasının başlamasıyla ilgili olarak görüşlerine başvurulan Haber Global ekibine hizmet alımına da hazır oldukları bilgisini verdi.

bir başarıysa Sağlık Bakanlığı bu projeyi Türkiye çapında uygulayacağımı ifade ediyor" diye konuştu.

Aile dişhekimliğiyle ilgili olarak serbest çalışan dişhekimlerinden hizmet alınmasının da gündeme geldiğini belirten İşmen, sadece

çocuklar ya da anneler için değil tüm toplumun ağız diş sağlığı ihtiyaçları için koruyucu temelli hizmet alımına TDB'nin uzun yıllardır hazır olduğunu ve bunun Sağlık Bakanlığı'na bir paket proje olarak sunulacağını ifade etti.

Kusurlular para cezasıyla kurtuldu

## Kamu vicdanı yara aldı

**S**üleyman Demirel Üniversitesi Dişhekimliği Fakültesi öğrencisi Ali Sinan Cirit (19), 30 Eylül 2021 tarihinde Isparta'da üniversitenin yemekhane binası ikmal inşaatı için açılan 7 metre derinliğindeki kanala düşerek hayatını kaybetmişti. Kazayla ilgili hazırlanan olay yeri inceleme ve keşif tutanaklarında kanalın bulunduğu alanda yaya geçişini engelleyecek güvenlik önlemlerinin alınmadığı belirtildi. Bilirkişi raporunda, ayrıca kanalın etrafının yeteri kadar aydınlatılmadığı ve gerekli güvenlik önlemlerinin alınmamasının kazanın birinci sebebi olduğu, Cirit'in kanalı fark etmemesi ve algılayamamasının ise kazanın ikinci sebebi olduğu belirtildi.

Soruşturmanın ardından inşaat firması sahibi, inşaat firması vekili ile inşaat firmasının iş güvenliği uzmanı hakkında 'taksirle ölüme



Süleyman Demirel Üniversitesi Dişhekimliği Fakültesi öğrencisi Ali Sinan Cirit (19) geçtiğimiz yıl kampüste kazılan kanala düşerek hayatını kaybetmişti.

neden olma' suçundan 2 yıldan 6 yıla kadar hapis cezası istemiyle Isparta 1. Asliye Ceza Mahkemesi'nde dava açıldı. Davanın 28 Haziran'da görülen karar duruşmasında Mahkeme; inşaat firması vekili Kerim E.'ye 3 yıl, inşaat

firması sahibi Burhan B.'ye 2 yıl 6 ay hapis cezası verdi. İyi hal indiriminin uygulanmasıyla Kerim E.'ye verilen ceza 2 yıl 6 aya, Burhan B.'ye verilen ceza ise 2 yıl 1 aya indirildi. Kerim E.'ye verilen ceza 18 bin 200 lira, Burhan B.'ye verilen ceza ise 15 bin 200 lira adli para cezasına çevrildi. Mahkeme, iş güvenliği uzmanı Alev T. hakkında ise beraat kararı verdi.

TDB tarafından yapılan açıklamada adaletle inancımızın bir kez daha yara aldığı belirtilerek "olayın meydana geldiği Kampüsün sorumlusu Rektörlük adeta cimbızla olaydan çekilmiştir. Sayın Rektörün bu olaydan sonra hala o koltukta rahatça oturması kendi vicdani sorumluluğudur" denildi ve TDB olarak bu davanın sonucuna itirazdan sonraki safhaların da takipçisi olunacağı kaydedildi.



## Dışhekimliği son sınıf öğrencilerine ücret ödenmesi

**T**ıp ve dişhekimliği fakültesi son sınıf öğrencilerine net asgari ücret ödeneceği geçtiğimiz günlerde kamuoyuna duyuruldu.

TDB tarafından konuyla ilgili olarak Cumhurbaşkanı Recep Tayyip Erdoğan olmak üzere Hazine ve Maliye Bakanı Nureddin Nebati, Sağlık Bakanı Fahrettin Koca, Burdur Milletvekili Dişhekimisi Bayram Özçelik, Cumhurbaşkanlığı Sağlık ve Gıda Politikaları Kurulu Başkanvekili Serkan Topaloğlu, Sağlık Ba-

kanlığı Sağlık Hizmetleri Genel Müdürü Ahmet Tekin ve Sağlık Bakanlığı Ağız Diş Sağlığı Daire Başkanı Emre Korkut'a gönderilen 25 Temmuz 2022 tarihli yazıyla, camiamızın duyduğu memnuniyet dile getirilerek desteklerine teşekkür edildi ve oldukça masraflı bir eğitim alan dişhekimliği fakültesi öğrencilerinin heyecanla beklediği uygulamanın bu eğitim döneminde yürürlüğe konulmasının beklendiği belirtildi.

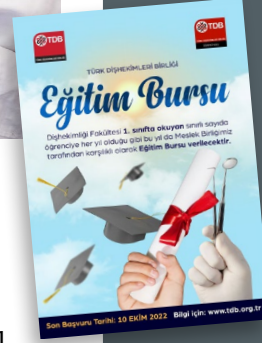

## TDB'den dişhekimliği fakültesi öğrencilerine burs

**TDB** 2022-2023

eğitim döneminde de dişhekimliği fakültelerinin 1. sınıflarında okuyan toplam 20 öğrenciye karşılıklı olarak eğitim bursu verecek.

Burs başvurusunda bulunmak isteyen adayların 10 Ekim 2022 tarihine kadar başvuru formunu doldurarak, e-mail yoluyla TDB'ye ulaştırmaları gerekiyor.

[TDB Eğitim Bursu Başvuru Formu ve Taahhütname için tıklayın.](#)

## Ferdi Kaza Sigortası yenilendi

**TDB** organizasyonu ve 29 dişhekimleri odasının talebi üzerine bu Odalarımıza üye meslektaşlarımız, 'Ferdi Kaza Sigortası ve Kazaya Bağlı İşgörememezlik Sigortası' kapsamına alındı.

Ayrıca 'Tetik Parmak' ve 'Carpal Tunnel Sendromu- Tenisci Dirseği' tanısı konulan meslektaşlarımız, cerrahi müdahale dışında 'istirahat ve fizik tedavi' yoluyla tedavi edilebileceklerinin raporla belgelenmesi halinde de yılda 200 günü geçmemek üzere geçici iş göremezlik ödeneğini alabilecek.

WILLIS TOWERS WATSON Brokerliğinde TDB ve DUBAI SİGORTA arasında imzalanan protokole göre sigortalılık süresi 18 Temmuz 2022 tarihinde başlayıp, 18 Temmuz 2023 tarihinde sona erecek.

[Başvuru Koşulları ve Ferdi Kaza Sigortası ve Kazaya Bağlı İşgörememezlik Sigortası detayları için tıklayın.](#)

## 6331 Sayılı Yasanın 10. Yılında İşçi Sağlığı ve İş Güvenliği Sempozyumu hazırlıkları

**T**ürk Dişhekimleri Birliği (TDB), Türk Tabipleri Birliği (TTB), Devrimci İşçi Sendikaları Konfederasyonu (DİSK), ve Türk Mühendis ve Mimar Odaları Birliği (TMMOB) temsilcileri, "6331 Sayılı Yasanın 10. Yılında Türkiye'de İşçi Sağlığı ve İş Güvenliği Sempozyumu" hazırlıklarını görüşmek üzere 25 Ağustos 2022 tarihinde çevrimiçi toplandılar.

TDB adına Merkez Yönetim Kurulu üyesi **Burak Saran**'ın katıldığı toplantıda;

9 Eylül 2022 günü yapılması planlanan toplantıya kadar her ör-

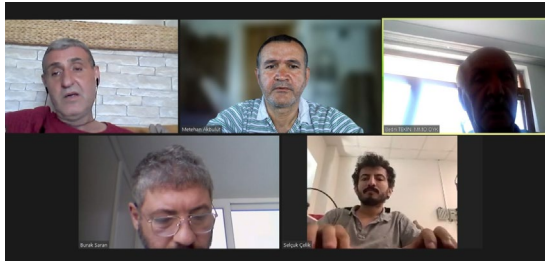

gütün kendi içerisinde sempozyum için çalışma yürütmesine,

Sempozyum ana ve alt başlıklarının, konuşmacıların, moderatörlerin netleştirilmesine,

Çalışma ve Sosyal Güvenlik Bakanlığı Çalışma Genel Müdürlüğünden sempozyuma davet edilmesi için randevu alınmasına karar verildi.



# ETIII NH İmplant Sistemi

İnovasyon Sınırlarının Ötesinde



Tüm kemik tiplerinde birincil stabiliteyi güvence altına alın ve implant yerleşiminde esneklik sağlayın

## Kolay Derinlik Kontrolü

ET İmplant gövdesi ve yiv tasarımının yanı sıra boyun marj mekaniği kendiliğinden kılavuz çekme, yol düzeltme ve yerleştirme torku için optimize edilmiştir ve bunların tümü hekime cerrahi işlem sırasında güven ve rahatlık sağlar.

## Hızlı Kemik İyileşmesi

ET NH İmplantın biyolojik olarak emilebilir hidroksiapatit nano kaplamaya sahip yapısı, implant yüzeyindeki hidrofilik özellikleri geliştirerek hücre tepkilerini ve başlangıç stabilitesini artırır.

## Komple Protez Portföyü

Kapsamlı Hiossen protez çözümleri portföyü, en zorlu klinik endikasyonlarda bile esneklik ve öngörülebilirlik sağlar.

## Kolay Derinlik Kontrolü

122 frezleme sekansı ve çok kademeli matkap tasarımı, ilk stabiliteyi en üst düzeye çıkarırken frezleme sekansını en aza indirir.

SOSYAL MEDYA



En güncel haber ve içerikler için bizleri takipte kalınız

**HIOSSSEN**  
IMPLANT

Osstem İmplant Dış. Tic. A.Ş.

Ayazağa Mah. Mimar Sinan Sok. Seba Ofis Bulvarı  
No:21 D Blok K:5 D:39 Sarıyer / İSTANBUL

0212 347 20 97 / 0535 104 34 76

www.osstem.com.tr

# Dijital ölçü almanın kolay yolu

YENİ

ivoclar  
digital

## VivaScan®

Uygulamalarınız için  
kompakt ve kullanımı  
kolay intraoral tarayıcı



# VivaScan® ile tanışın!

Yeni VivaScan ağız içi tarayıcıyı ilk kez  
Türk Dişhekimleri Birliği Kongresi'nde deneyin!



8-11 Eylül, 2022



İstanbul Kongre Merkezi

Ivoclar stand no: A09





## Antalya Dişhekimleri Odası'ndan Sağlık Turizmi Çalıştayı

Antalya Dişhekimleri Odası 20 Ağustos'ta Dr. Selhan Kaya'nın moderatörlüğünde bir Sağlık Turizmi Çalıştayı düzenledi. Antalya City Centre Otel'de gerçekleştirilen Çalıştay'ın ilk oturumuna TDB Genel Başkan Vekili **Hasan Yaman**, Antalya Dişhekimleri Odası Başkanı **Gassan Yücel**, ATSO 49. Sağlık Hizmetleri Komite üyesi **Binur Yiğitbaşı**, **Müjdat Küçükka-**ya ve **Sevil Pekmezci** konuşmacı olarak konuk olmuştur. Dişhekimlerine özel olarak gerçekleştirilen ilk oturumda sırasıyla;

- ▶ Uluslararası Sağlık Turizmi ve Turistin Sağlığı Hakkında Yönetmelik ile mevzuatımız arasındaki çatışmalar
  - ▶ Reklamla bilgilendirme ve tanıtım arasındaki farklar
  - ▶ Sağlık turizminde 'aracı kurum' un yeri
  - ▶ Fiyat politikası
  - ▶ Yaşanılan komplikasyon ve malpraktislerde hukuki sorumluluklarımız
  - ▶ Dental turizmin sürdürülebilirliği için yapılması gerekenler
  - ▶ Teşvikler
  - ▶ TDB'den beklentiler konu başlıkları tartışıldı, mesleki çerçevede değerlendirmelerde bulunuldu.
- Çalıştay'ın ikinci oturumuna

Antalya İl Kültür ve Turizm Müdürlüğü Tanıtma Şube Müdürü **Emine Serap Deryalı**, TÜRSAB Akdeniz Bölge Yönetim Kurulu üyesi **İlknur Fidan**, danışmanlık firmasından **Salih Kutluk** konuşmacı olarak konuk oldu. Tüm paydaşlara ve resmi kurumlara açık olarak gerçekleştirilen ikinci oturumda;

- ▶ Teşvikler
- ▶ Aracı kurum (agenta) – klinik protokolleri
- ▶ Reklamla bilgilendirme ve tanıtım arasındaki farklar
- ▶ Serbest gündem konu başlıkları ele alındı. Serbest gündem soru-cevap eşliğinde son buldu.

Oda Başkanı Gassan Yücel Çalıştay'a şehir dışından katılan TDB Genel Başkan Vekili Hasan Yaman'a, Adana D.O. Başkanı Fatih Güler'e, Konya D.O. Başkanımız Mete Algen'e, Adana D.O. Saymanı Mustafa Kalat ve Yönetim Kurulu üyesi Nevin Kilecioğlu'na, Konya D.O. Disiplin Kurulu Raportörü Sami Çıkrık'a teşekkür etti.

### Genç Dişhekimleri Komisyonu Toplantısı

14 Ağustos'ta Antalya Dişhekimleri Odası Genç Dişhekimleri Komisyonu'yla gerçekleştirilen kahvaltıda Prof.Dr. Yurdanur Uçar bir sunum yaptı.

Çalıştay'ın açılışında TDB Genel Başkan Vekili Hasan Yaman da bir konuşma yaptı (sağda).

Antalya Dişhekimleri Odası e kibiyle Çalıştay için il dışından gelen konuklar bir arada (altta).





# Yaz dönemi bilimsel etkinlikleri

## Bilimsel toplantılar

Uzun bir aradan sonra Yalova'da organize edilen ilk İDO eğitimi olan "Dişhekimiğinde Nörotoksin Uygulamaları" konulu eğitim Yalova'daki meslektaşlarımızın yoğun ilgisiyle gerçekleşti.

**Dr. Caner Yılmaz** tarafından verilen eğitim, İDO'nun Zoom ve YouTube kanalından canlı olarak yayınlandı. İDO adına eğitime Oda Başkanı **Berna Aytaç** ve Başkan Vekili **Prof. Dr. Ender Kazazoğlu** da katıldı.

"Porselen Laminalarda Öngörülebilir Klinik Başarı İçin İpuçları" konulu eğitim de **Prof. Dr. Aslıhan Üşümez**'in sunumuyla 27 Temmuz günü Ünalı Medikal'in sponsorluğunda düzenlendi. Bilimsel toplantının moderatörlüğünü İDO Yönetim Kurulu üyesi **Prof. Dr. Deniz Gemalmaz** yaptı.

## 19. dönemin ilk kahvaltılı toplantısı Beylikdüzü'nde

Beylikdüzü, Büyükçekmece, Çatalca ve Silivri İlçelerinde çalışan dişhekimleriyle tanışmak ve doğrudan iletişim kurmak ve mesleki güncel konuları



▲ "Dişhekimiğinde Nörotoksin Uygulamaları" konulu eğitim Yalova'da gerçekleştirildi

▲ 27 Temmuz'da Prof. Dr. Aslıhan Üşümez'in sunduğu eğitim 'Porselen Laminalarda Öngörülebilir Klinik Başarı İçin İpuçları' başlığını taşıyordu.

görüşmek üzere, Beylikdüzü'nde düzenlenen kahvaltılı toplantıda bölgedeki dişhekimleri, İDO Başkanı Berna Aytaç, Yönetim Kurulu ve Denetleme Kurulu üyeleri katıldı.

19. Dönem bölgesel kahvaltılı toplantısının ilkinde, İDO Başkanı Berna Aytaç'ın yaptığı açılış konuşmasının ardından

Yönetim Kurulu üyesi **Zeynep Aktaş** Oda çalışmalarını aktararak bilgilendirme yaptı.

Başkan Vekili Prof. Dr. Ender Kazazoğlu'nun eğitim ve kurslarla ilgili bilgilendirme yaptığı kahvaltıda, dişhekimlerinin Oda'dan beklentileri üzerine fikir alışverişinde bulunuldu.

## Eskişehir'de billboard afişleri

Eskişehir Dişhekimleri Odası geçtiğimiz ay içerisinde toplum ağız diş sağlığını bilinçli bir şekilde yerleştirmek amacıyla şehrin birçok yerinde bulunan billboard ve raketlerde görseller yayımladı.

Oda Yönetim Kurulu Büyükşehir Belediyesi, Tepebaşı Belediyesi ve Odunpazarı Belediyesi ile işbirliği içinde yürüttükleri çalışmayı iki ayda bir farklı görsellerle devam edeceği bilgisini verdi.

## Bilgilendirmeler için standart format hazırlanıyor

Oda Genel Sekreteri Esra Yamak farkındalık yaratabilmek amacıyla düzenlenen görsellerin kamu spotu mahiyetinde ve dikkat çekici olduğunu belirterek "günümüz şartlarında meslek etiğinin hiçe sayıldığı,



sağlık dışı sermayenin mesleği, meslektaşlarımızı hunharca kullandığı aşikardır. Sorunun önüne geçilemez bir durum olmaktan çıkarabilmek adına poliklinikler ve serbest çalışan hekimlerimizle

yapılan toplantılarda fikir alışverişinde bulduk. Haksız rekabeti ve meslek dışı personeli ağız içinde çalışmasının önüne geçebilmek amacıyla açılış, adres değişikliği gibi durumlarda yayımlanacak olan duyuruları tek tip tek formatta her hekim ve poliklinik için sabit olmasına karar verdik" dedi.

Bu görsellerin tasarımları için, kurulacak grubun ortak kararlar faaliyet göstereceği bilgisini veren Yamak, "Eskişehir'deki tüm meslektaşlarımızın reklam içeriğinden uzak, gruplar halinde fotoğraflarının paylaşılmasını, meslek dışı faaliyet gösteren herkes için caydırıcı olduğunu düşünüyoruz. Temel amacımız 'biz buradayız, birlikte daha güçlüyüz' sloganını yaymak" dedi.

## Çanakkale'de protokolle temaslar

Çanakkale Dişhekimleri Odası Yönetim Kurulu üyeleri, Vali İlhami Aktaş'ı, Çanakkale Belediye Başkanı Ülgür Gökhan'ı ve İl Sağlık Müdürü Dr. Gökhan Baştürk'ü makamlarında ziyaret ederek, sektöre dair sorunları aktardı, işbirliği hususunda görüştü.

### Vali İlhami Aktaş'a ziyaret

Oda Yönetim Kurulu üyeleri Vali İlhami Aktaş'a dişhekimlerinin ve ağız diş sağlığının problemleri hakkında genel bilgiler vererek pandemi yükü altında çalışan meslektaşlarımıza yönelik yapılması planlanan sosyal etkinlikler konusunda destek istediler.

### Belediye Başkanı Ülgür Gökhan'dan destek talebi

Odası heyeti Belediye Başkanı Ülgür Gökhan ile sağlıkta reklam yasağına ilişkin görüşerek kamu yararını gözetmeyen, toplumu bilgilendirmek yerine mevcut talebi korumaya ve arttırmaya yönelik billboard ilanlarının engellenmesi konusunda destek istedi.



▲ Çanakkale Dişhekimleri Odası Yönetim Kurulu İl Sağlık Müdürü Gökhan Baştürk'ü makamında ziyaret etti.

◀ Belediye Başkanı Ülgür Gökhan ile görüşmede reklama yönelik billboard ilanlarının engellenmesi de gündeme geldi.

### İl Sağlık Müdürü Baştürk'e ziyaret

Çanakkale Dişhekimleri Odası Yönetim Kurulu üyeleri Çanakkale İl Sağlık Müdürü Gökhan Baştürk'ü de ziyaret ederek sağlıkta şiddet

ve ilkyardım eğitimi konularında görüştü. Özelde çalışan hekimlere yönelik beyaz kod uygulaması ve ilk yardım eğitimleri konusunda gerekli girişimler başlatıldı.



## Samsun'da implant konferansı

Samsun Dişhekimleri Odası 6 Ağustos'ta Samsun Sağlık Müzesi'nde bir bilimsel eğitim toplantısı düzenledi. Müze içerisinde yapılan etkinlikte Samsun'a yeni kazandırılan müze de gezilmiş oldu.

Katılımın bir yaz günü için yüksek olduğu etkinlikte **Prof. Dr. Emine Şen Tunç** 'Çocuklarda Diş Macunu ve Diş Fırçası Kullanımı'yla ilgili bilgiler verdi ve son zamanlarda değişen bilgileri paylaştı.

Sonraki sunumda **Doç.Dr. İbrahim Duran** 'Kısa İmplantlar ve Güncel Klinik Yaklaşımlar' konusunu anlattı. Klinikte karşılaşılan durumları ve çözüm yollarını vakalar üzerinden anlatan Duran'ın sunumu ilgiyle izlendi.





**132**  
YILLIK  
DENEYİM

Üstün  
**Alman**  
Teknolojisi



**Dijital**  
Dönüşümde  
**Lider**



**Üstün Alman Teknolojisine Sahip  
Geniş Ürün Yelpazesi İle Güvenilir Marka!**

Cumhuriyet Mah. Halaskargazi Cad. Demir Baytekin İş Merkezi 127/5-9 Şişli / İstanbul

+90 850 441 1890

[www.bego.com.tr](http://www.bego.com.tr)

[info@bego.com.tr](mailto:info@bego.com.tr)



ADO'nun TEB ile işbirliği sözleşmesi 18 Ağustos'ta yenilendi (solda). Oda çalışanlarının toplu iş sözleşmesi 11 Ağustos'ta Sosyal-İş sendikasıyla imzalandı.

ADO Genel Sekreteri Gamze Burcu Gül:

## Ekonomik kriz diş sağlığını da vuruyor

Ekonomik krizle derinleşen yoksullukta ağız ve diş sağlığı da etkilendi. Ankara Dişhekimleri Odası Genel Sekreteri Gamze Burcu Gül, Türkiye'de yoğun hissedilerek yaşanan sorunlardan biri olan yoksulluğun diş sağlığına etkilerini Cumhuriyet gazetesine anlattı.

Yoksulluğun doğrudan yaşam kalitesini etkilediğini belirten Gül, "Özetle yoksulluk sağlıksızlığa neden oluyor. Konuya dişhekimliği alanından bakacak olursak toplumun yüzde 85'inin ağız ve diş sağlığı bozuk. En önemli halk sağlığı sorunları içinde yer alan ağız ve diş hastalıklarının nedeni de büyük oranda yoksulluk" dedi. İşsizliğe bağlı maddi sıkıntılar nedeniyle ailelerin çocuklarının ağız hijyeni için gerekli olan en basit malzemeleri bile alamadığını belirten Gül, "Diş fırçası, diş macunu bile alamıyor, çocuklarını doktora götüremiyor. Sosyal güvencesi olmayan ailelerin çocukları, kamu ağız diş sağlığı hizmetlerinden de yararlanamıyor" ifadelerini kullandı.

### ADO'da toplu sözleşme

Sosyal-İş Sendikası işyeri temsilcisi de olan emektar personelimiz Şevket Kılıçarslan ile birlikte Oda çalışanlarımızın toplu iş sözleşmesini imzaladık.

Oda, Türk Ekonomi Bankası ile işbirliği sözleşmesini de yeniledi.

### Aile dişhekimliğinde belirsizlikler

Aile dişhekimliği pilot uygulamasıyla ilgili olarak da bir açıklama yapan ADO Genel Sekreteri Gamze

Burcu Gül "Uygulama, koruyucu ve önleyici dişhekimliğinin önemini vurgulamak, toplumun ağız ve diş sağlığı verilerini çeşitli ölçüm ve indekslerle düzenli ve güncel olarak

kaydedecek bir bilgi sisteminin teknik altyapısını oluşturmak için değerli bir adım" olarak değerlendirse de uygulamanın birçok belirsizli içerdiğini kaydetti.



İZMİR DİŞHEKİMLERİ ODASI

# 29. ULUSLARARASI BİLİMSEL KONGRE VE SERGİSİ

TEPEKULE KONGRE MERKEZİ - İZMİR

## 4-6 KASIM 2022

### Erken Kayıt Son Tarih

# 30 Eylül 2022



[www.izdokongreleri.org](http://www.izdokongreleri.org)



# Ø2.9 MM NARROW IMPLANT



# FONA

CLOSER TO YOU

## STELLARIS 3D CBCT

TOMOGRAFİ + PANORAMİK RÖNTGEN

*kampanya*

Fona 3DCBCT  
Tomografi + Panoramik  
Röntgen Cihazı

**29.900 €**

Fona Artplus Panoramik  
Röntgen Cihazı

**11.900 €**

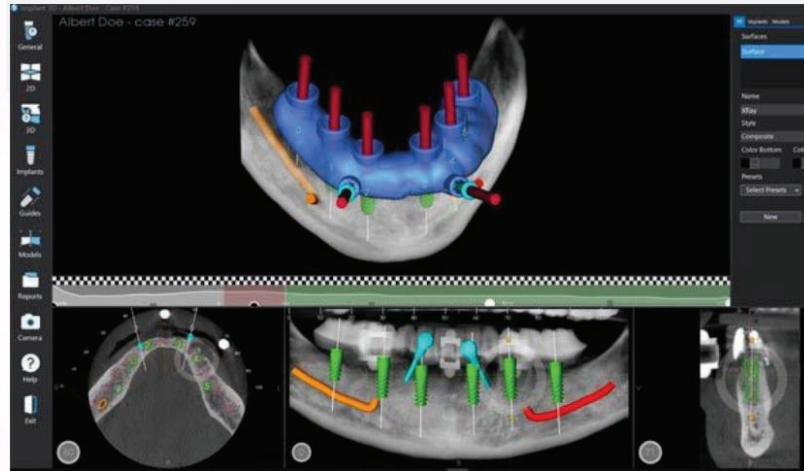

**KENT  
DENTAL**

[www.kentdental.com.tr](http://www.kentdental.com.tr)

[f /kent.dental](https://www.facebook.com/kent.dental) [t /dental\\_kent](https://www.tumblr.com/dental_kent) [i /kentdental](https://www.instagram.com/kentdental)

Tel: 0212 231 00 73 - 0212 231 03 35



IOS + 3D Printer bundle offer

**9.900 €**

**NEW PRODUCT**



**VOXELTEK.IOS**  
intraoral scanner



**VOXEL L Mark IV**  
dental 3D printer

# In-office digital treatments, unlocked.

Digital impressions are clearly the future of Dentistry. In-office chairside 3D printing of various dental appliances however have been a work-demanding process that have been vastly underestimated - preventing doctors to employ these production technologies right next to their chair. That is, until now.

VOXELTEK not only presents you the most affordable handheld intraoral scanner and desktop dental 3D printer bundle, but also fills in the gap between digital impressions and in-house 3D printing with a broad scope of software and service solutions - tailored to the needs of your dental office.

- |               |                     |                 |              |               |                  |                               |
|---------------|---------------------|-----------------|--------------|---------------|------------------|-------------------------------|
|               |                     |                 |              |               |                  |                               |
| Dental Models | Provisional Bridges | Surgical Guides | Bite Splints | Full Dentures | Permanent Crowns | Direct Printed Clear Aligners |



[www.kentdental.com.tr](http://www.kentdental.com.tr)

/kent.dental /dental\_kent /kentdental

Tel: 0212 231 00 73 - 0212 231 03 35



TDB Akademi'nin yeni döneminde uzun süredir üzerinde çalıştığı Yapılandırılmış Sürekli Eğitim programı geçtiğimiz günlerde TDB Akademi web sayfaları üzerinden kullanıma açıldı. Altısı tek disiplinli, altısı çok disiplinli olmak üzere 12 modülden oluşan programın hangi ihtiyacı karşılamak üzere oluşturulduğunu ve nasıl kullanılacağını TDB Akademi Başkanı Prof.Dr. Taner Yücel ve Genel Sekreteri Prof.Dr. Esra Yıldız'a sorduk. Prof.Dr. Yücel, bütüncül bir planlamayla hazırlanan eğitimlerin dişhekimlerine eksiklerini tamamlamak için önemli bir fırsat sunduğunu belirtti.

### **Yapılandırılmış Sürekli Eğitim e-platform projesi nasıl ortaya çıktı?**

Dünya çok özel bir dönemden geçiyor. Covid-19 pandemisinin bir anda bütün dünyayı sarmasıyla geleneksel eğitimin şekli de değişti. Yeni olanaklar değerlendirilmeye başlandı.

TDB uzun yıllardan beri sürekli dişhekimliği eğitiminin ülke geneline yayılması yönünde adımlar atıyor. Bunun ilk adımı olan TDB Akademi'nin kuruluş amaçlarından biri de dişhekimlerinin sürekli eğitim ihtiyacının bilimsel temellerde, ölçülebilir, planlı ve koordinasyon içinde karşılanması.

Bu amaçla ve bahsettiğim gibi pandemi sonrası daha acil hale gelen ihtiyacı karşılamak üzere önümüzdeki günlerde Hibrid Yapılandırılmış Sürekli Eğitim modüler programlarını e-platformda başlatıyoruz.

Yapılandırılmış Sürekli Eğitim modüllerine her biri kendi alanının çok önemli isimlerinden oluşan çok sayıda hocamız katkı verdi. Çok büyük bir emek ve özveriyle çalışan hem TDB Akademi Yönetim Kurulu'na hem de eğitimlerde görev alan hocalarımıza bu anlamda teşekkürü borç biliyorum.

### **Pandemi döneminde mezun olan meslektaşlarımızın eksiklerine yönelik olarak mı hazırlandı bu modüller?**

Hayır, o şekilde ifade edersek kapsamını çok

daraltmış oluruz ama bu programı bir an önce hayata geçirmemizde önemli motivasyon kaynaklarımızdan biri de buydu, o anlamda haklısınız. Son iki üç yılın mezunları eğitimlerini ciddi eksikliklerle, kazanmaları gereken yetkinlikleri ne kadar edindiklerinden emin olamayacağımız bir ortamda tamamladılar. Bu program onlar için öncelikle büyük yarar sağlayacak.

Çağrım, özellikle yeni mezun arkadaşlarıma; kendilerini dişhekimliğinin temel alanlarında oluşturduğumuz gerek tek modüllü, gerekse de multidisipliner olarak hazırlanmış çok modüllü eğitimlere katılmaya davet ediyorum. Tanıdan tedaviye giden yolda farklı bakış açıları kazanabilmeleri adına kendilerine çok şey katacaklarını düşünüyorum.

Diğer taraftan, yıllarca kliniklerinde çalışan ve kliniklerinde karşılaştıkları sorunları çözmek için uğraşan meslektaşlarımız burada sorunu farklı daldaki uzman hocaların bakış açılarından çok yönlü olarak öğrenebileceklerdir. Müfredat konularının en yetkin isimler tarafından anlatılıyor oluşu ve onlara soru cevap şeklinde canlı webinar ile ulaşılma imkanı olmasıdır.

### **Online deyince aklımıza zoom üzerinden yapılan eğitimler geliyor ama böyle değil galiba...**

Hayır, her bir disiplinde 8-10, bazen 12 hocamızın 40-45 dakikalık videolarından oluşan modüller



eğitim programları hazırlandı. Yaklaşık iki ay açık kalacak eğitimlerin bitiminde meslektaşlarımızın not ettikleri soruları eğitmenlerimize yöneltebilecekleri canlı webinar toplantısı da düzenlenecek.

Bunun dışında eğitimlerin 'hands-on' uygulamalı kısımları da var ama meslektaşımızın 'hands-on'a katılabilmesi için teorik eğitim kısmını tamamlaması gerektiğinin altını çizmek isterim.

### **Sonraki yıllarda devam edecek mi bu program?**

Bu tabii önemli bir proje, ciddi bir emek de harcandı. Burada bir e-platform oluşturuldu. Bu e-platform bundan sonraki benzer çalışmalarımız için de bir altyapı sunuyor, dolayısıyla bu e-platformun kullanılmasının teşvik edilmesi bu süreçte çok önemli. Şimdilik meslektaşlarımızın bundan haberdar olması ve bu fırsatı kullanması için çaba harcıyoruz. Sonraki dönemlerde Türk Dişhekimleri Birliği yönetiminin ve TDB Akademi'nin kararları doğrultusunda çeşitli güncellemelerle eğitimler sürdürülebilecektir.

### **Gördüğümüz kadarıyla dişhekimliğinin bütün disiplinleri programda yer bulmuş...**

Evet, eğitimlerin bir plan dahilinde organize edilmesi gerekiyor. Meslektaşlarımızın belli dönemlerde estetik, implant gibi belli konulara eğilim göstermesi anlaşılabilir bir şey. Ancak, meslek örgütünün sadece talebe göre eğitimi şekillendirmesi doğru olmaz. Bizler ağız doktoru olarak bilgilerimizi geliştirme konusunda da çaba harcamamız gerekiyor. Dişhekimliğinin tüm disiplinlerine her gün yeni bilgiler ekleniyor, okuduğumuz bilgiler unutulmuş, kaybolmuş olabiliyor. Bu

açıdan sürekli eğitimin bütüncül bir plan dahilinde sunulması ve meslektaşlarımızın sistematik bir planlamayla buna yönlendirilmesi çok önemli.

### **Dişhekimleri odalarının düzenlediği sürekli dişhekimliği eğitimlerinin bununla koordine edilmesi mümkün mü?**

Bence mümkün ve gerekli. Odalarda yapılan sürekli dişhekimliği eğitimlerinin de bu planlama doğrultusunda hayata geçirilmesi karşılıklı birbirini destekleyen faaliyetler olur. Çağımız dijitalizasyon çağı, her ne kadar yüzyüze olacağımız ortamları tercih ediyor olsak da özellikle eğitimde artırılmış gerçeklik (AR) ve sanal gerçeklik gibi online platformlar hızla yaygınlaşıyor. Dolayısıyla TDB tarafından kurulan bu e-platform zaman içerisinde Odaların eğitim faaliyetlerinde de kullanabilecekleri bir olanak sunmaktadır.

Bu amaç için TDB Akademi tarafından hazırlanan 'Yapılandırılmış Online Sürekli Eğitim' programları Oda bölgeleri için de dişhekimlerinin bilgilerinin güncellenmesine katkı sağlayacak çok önemli bir eğitim materyalidir.

TDB Akademi her zaman Odaların eğitim aktivitelerini destekleyecektir; bu 'Yapılandırılmış Sürekli Eğitim' programı Odaların inisiyatifini kıran değil onları destekleyen ve onların önünü açan bir program olarak değerlendirilmeli. Zaten bu program da Odaların güçlü bir desteği olursa başarılı olacaktır. Odalar bağımsız eğitim programlarını yine yapacaktır. Bizim isteğimiz, bunu bir stratejik plan olarak görmeleri ve bu plan dahilinde paralel ilerlemeleridir.

*'Bu eğitimlerin en büyük avantajlarından biri de, dişhekimliği eğitimi tek seferde birçok hoca farklı bakış açılarından bulabilecek ve e-platformda istediği sıklıkta ve istediği yerden en yetkin isimlerin anlatımlarıyla alabilecek.'*

**TDB AKADEMİ YAPILANDIRILMIŞ SÜREKLİ EĞİTİM PROGRAMI**

**Modül Sorumluları**



Prof. Dr. Tülin Arun



Prof. Dr. Yıldırım Hakan Bağış



Prof. Dr. Korkud Demirel



Prof. Dr. Koray Gençay



Prof. Dr. Mehmet Ali Kılıçarslan



Prof. Dr. Sedat Küçükay



Prof. Dr. Özen Doğan Onur



Prof. Dr. Atilla Sertgöz



Prof. Dr. L. Şebnem Türkün



Prof. Dr. Serdar Yalçın



Prof. Dr. Esra Yıldız



Prof. Dr. Taner Yücel

Detaylar için: [www.tdb.org.tr](http://www.tdb.org.tr) / [www.tdbakademi.org](http://www.tdbakademi.org) / [eplatform.tdbakademi.org](http://eplatform.tdbakademi.org)

**GGI** **OSSTEM** **SENSODYNE** **TÜRKİYE BANKASI**

# Teşekkürler...



Yapılandırılmış Sürekli Eğitim modüllerine katkı sunan tüm hocalarımıza meslektaşlarımız adına teşekkür ediyoruz.

TDB AKADEMİ 2022 Eğitmenleri	TDB AKADEMİ 2022 Eğitmenleri
Prof. Dr. Cansu Alpaslan	Dr. Gökhan Kasnak
Dr. Öğretim Üyesi Ahmet Altın	Doç. Dr. Mehmet Emin Kaval
Prof. Dr. Esra Güzeldemir- Akçakanat	Doç. Dr. Kıvanç Bektaş Kayhan
Prof. Dr. Abdullah Cevdet Akman	Prof. Dr. Mehmet Ali Kılıçarslan
Doç. Dr. Seçil Aksoy	Prof. Dr. Sibel Koçak
Prof. Dr. Volkan Arısan	Prof. Dr. Mustafa Murat Koçak
Prof. Dr. Tülin Arun	Dr. Öğretim Üyesi Bora Korkut
Prof. Dr. Buket Aybar	Doç. Dr. Cenker Zeki Koyuncuoğlu
Prof. Dr. Arzu Aykor	Doç. Dr. Mine Koruyucu
Prof. Dr. Yıldırım Hakan Bağış	Prof. Dr. Hanefi Kurt
Doç. Dr. İsmail Baltacıoğlu	Prof. Dr. Nurdan Özmeriç Kurtuluş
Prof. Dr. Banu Çakırcı Bakkalbaş	Prof. Dr. Şafak Külünk
Prof. Dr. Ülkü Başer	Prof. Dr. Sedat Küçükay
Prof. Dr. Sema Belli	Prof. Dr. Ali Recai Menteş
Dr. Cenk Ceylanoğlu	Prof. Dr. Özen Doğan Onur
Doç. Dr. Aylin Sipahi Çalış	Doç. Dr. Çiğdem Atalayın Özkaya
Prof. Dr. Kemal Çalışkan	Prof. Dr. İlkay Peker
Prof. Dr. Sirmahan Çakarer	Dr. Öğretim Üyesi Cem Peşkersoy
Prof. Dr. Derya Germeç Çakan	Prof. Dr. Hande Şar Sancaklı
Doç. Dr. Burak Çankaya	Doç. Dr. Alp Saruhanoğlu
Doç. Dr. Ali Çekici	Doç. Dr. Gözde Serindere
Prof. Dr. Çağrı Delilbaş	Prof. Dr. Atilla Sertgöz
Prof. Dr. Ayşe Tuba Altuğ Demiralp	Prof. Dr. Çetin Sevik
Doç. Dr. Gülbike Demirel	Prof. Dr. Fatma Bahar Sezer
Prof. Dr. Korkud Demirel	Dr. Esra Silahtar
Dr. Elif Ercan Devrimci	Prof. Dr. Tonguç Sülün
Prof. Dr. Başak Durmuş	Prof. Dr. Feridun Şaklar
Prof. Dr. Candan Efeoğlu	Dr. Öğr. Üyesi Tolga Şitilci
Doç. Dr. Yelda Kasımoğlu Eldem	Prof. Dr. Dilek Tağtekin
Prof. Dr. Feyza Eraydın	Prof. Dr. Jale Tanalp
Prof. Dr. Uğur Erdemir	Prof. Dr. Cemal Tınaz
Prof. Dr. Tamer Lütfi Erdem	Prof. Dr. Onur Uçak Türer
Prof. Dr. Arzu Pınar Erdem	Prof. Dr. L. Şebnem Türkün
Doç. Dr. Hakan Eren	Prof. Dr. Murat Türkün
Dr. Uğur Ergin	Prof. Dr. Cumhuriyet Uludağ
Prof. Dr. Esra Can Eroğlu	Dr. Emre Cantürk Ural
Prof. Dr. Gürkan Eskitaşçıoğlu	Dr. Şule Ünal
Prof. Dr. Koray Gençay	Prof. Dr. Mustafa Kemal Ünsal
Doç. Dr. Figen Eren Giray	Prof. Dr. Serdar Yalçın
Doç. Dr. Yeliz Güven	Prof. Dr. Funda Yalçın
Prof. Dr. Tunç İlgenli	Doç. Dr. Oktay Yazıcıoğlu
Prof. Dr. Elif Bahar Tuna İnce	Prof. Dr. Esra Yıldız
Prof. Dr. Sabri Cemil İşler	Doç. Dr. Ayça Yılmaz
Doç. Dr. Elif Kalyoncuoğlu	Doç. Dr. Berza Yılmaz
Prof. Dr. Zihni Cüneyt Karabuda	Doç. Dr. Selmi Yılmaz
Dr. Öğretim Üyesi Luba Karagülle	Prof. Dr. Taner Yücel
Prof. Dr. Betül Kargül	



From Eye to Insight

**Leica**  
MICROSYSTEMS

4K Entegre Kameralı Dental Mikroskop  
**DİŞ HEKİMLERİNDEN İLHAM ALIP  
ONLAR İÇİN ÜRETTİK**  
Leica M320 D



Leica M320 D Dental Mikroskop ile

Uygulamaya özel aydınlatma: Optik taşıyıcıya entegre LED'ler ile doğrudan aydınlatma konsepti

Çalışma rahatlığı: Ergonomik dizayn ile dik duruşun korunmasına yardımcı

Kolay odaklama: Multifokal objektif ile arttırılmış iş akışı

Kapsamlı dokümantasyon: Entegre 4K kamera ile kolay video ve görüntü kaydı

Kolay ödeme  
seçenekleri için  
tıklayın



[Leica Teknoloji Çözümleri Dağıtım Ltd. Şti.](https://www.leica-microsystems.com)

[sales.tr@leica-microsystems.com](mailto:sales.tr@leica-microsystems.com)

T +90 533 666 09 87 | +90 216 656 69 00



TDB Akademi Genel Sekreteri  
Prof.Dr. Esra Yıldız

# Tüm dişhekimleri için büyük bir fırsat

### **TDB Akademi olarak hazırladığınız Yapılandırılmış Sürekli Eğitim nasıl bir ihtiyaçtan dolayı oluşturuldu?**

Günümüzde üretilen bilgi her yıl geometrik olarak artıyor ve her meslek sahibi için mezun olduğu dönemdeki bilgilerini geliştirmesi kaçınılmaz oluyor. Kişinin mesleğinde başarıyı yakalayabilmesi için sürekli eğitim bir zorunluluk oluyor ki, bu nedenle sürekli eğitim konusu her geçen gün daha fazla önem kazanıyor. Ancak bunu plansız, istenildiği zaman, keyfi olarak yapılan ve ölçme değerlendirme yapılmayan 'yaşam boyu eğitim' programlarıyla karıştırmak gerekir.

Avrupa'daki ülkelerin pek çoğunda sürekli eğitimler dişhekimleri için zorunlu hale getirilmiştir. Meslek birlikleri tarafından yürütülen sürekli eğitimler kredilendiriliyor ve 'yapılandırılmış sürekli eği-tim' özelliği kazanması için çalışmalar yürütülüyor.

Bu şekilde, verilen bilgilerin bilimselliği, güncelliği ve en önemlisi dişhekiminin yetkinliğinin geliştirilmesine olan katkısı izlenebiliyor, kaydı tutulabiliyor.

Covid-19 pandemisiyle hızla yayılan online eğitimler toplumun her kesiminde olduğu gibi dişhekimleri içinde evlerinden ulaşabilecekleri büyük bir devrim yarattı. TDB Akademi de, ülkemizde plansız ve ticari kaygılarla yürütülen gerek yüzyüze ve gerekse çevrimiçi eğitimlerin 'sürekli eğitim' özelliği kazanması için bazı kriterlere sahip olması gerektiğini göz önüne alarak 'Yapılandırılmış Sürekli Eğitim' kavramını dişhekimlerinin dikkatine sundu.

Yapılandırılmış Sürekli Eğitim dişhekiminin, analitik becerisinin geliştirilmesine, vakalardaki bütünlüğü yakalayabilmesine ve disiplinler arası bilgi

transferine daha fazla olanak sağlayan bir eğitim şekli olduğu için tercih edildi.

### **Bu modeli biraz daha açar mısınız? Bugüne kadarki SDE'lerden ayrılan yönleri neler?**

Bu eğitimlerde;

- Konu sistematığı (müfredat) bilimsel bütünlük içerir.
- Modül, sadece kayıtlı olan dişhekimlerine (sınıf formatında) açıktır.
- Eğitimin sonunda ölçme ve değerlendirme yapılır.
- Eğitimcilerin akademik formasyonları dikkatle incelenir.
- Firma sponsorlukları çıkar çatışması yaratmayacak şekilde düzenlenir.

Tabii ki eğitimin kredilendirilmesi de yapılır, ki biz de bu nedenle belgelerimizi tamamlayarak ülkemizde sürekli eğitimleri kredilendiren tek kurum olan **TDB Sürekli Dişhekimliği Eğitimi Yüksek Kurulu**'na (SDEYK) Modüler Hibrid Eğitim Programları için başvuru yaptık ve eğitimlerimizin kredilendirilmesini sağladık. Böylelikle programa kayıt yaptıran dişhekimleri hakettikleri krediyle birlikte **'TDB Akademi Başarı Sertifikası'** nın da sahibi olabilecekler.

Yapılandırılmış Sürekli Eğitim'in, bugüne kadar gerçekleştirilen sürekli dişhekimliği eğitimi programlarından en önemli farkları;

- 1- Hibrid program olması
- 2- Modüler yapılandırılmış olması (müfredatlı)
- 3- Ölçme ve değerlendirme yapılıyor olması
- 4- Bu nedenle katılım belgesinin yanı sıra başarı

*'Pandemi döneminde mezun olan dişhekimlerini özellikle düşündük ve klinik dallarındaki yetkinliklerinin geliştirilmesine katkı verecek temel klinik modüler programlara da yer verdik.'*



sertifikasının da verilebiliyor olması  
5- Sadece oda merkezleri ya da TDB Akademi fiziksel mekanında değil internet ağının bulunduğu ülkenin tüm noktalarından ulaşılabilir olmasıdır.

### **Eğitim ücretlerinde de son dönemin mezunlarına bir avantaj sağlanmış değil mi?**

Evet, aslına bakarsanız normal ücretler de son derece mütevazı rakamlarla belirlendi; bir eğitimin online modülü 500 TL düzeyinde. 2019-2022 arası mezun olan meslektaşlarımızı hem motive etmek hem de yeni başladıkları meslek hayatlarında destek olmak adına onlara ayrıca %50 indirim yapıldı. Yapılandırılmış Sürekli Eğitimlerden elde edilecek gelirin de TDB Burs Fonu'na aktarılarak yine ama farklı bir şekilde eğitime destek olunmasına karar verildi.

### **Eğitimlerin tek disiplinli ve çok disiplinli modüler eğitim olarak hazırlanmasının sebepleri neler?**

Bu dönem görev yapan TDB Akademi Yönetim Kurulu olarak dişhekimliğinin bütün disiplinlerini kapsayan 12 modüler eğitim programı TDB tarafından hazırlanan e-platform için oluşturuldu. Tek ve çok disiplinli olarak planlanan bu modüllerle, meslektaşlarımızın hem dişhekimliğinin klinik disiplinlerindeki bilgilerini güncelleyebilmeleri, hem de uygulamalarında sıklıkla karşılaştıkları vakalara multidisipliner çözümler üretebilmeleri amaçlandı.

### **Biraz içerikten de bahsedebilir misiniz?**

Bu programdaki en önemli özellik, dişhekimliğinin tüm branşlarını kapsayan modüller halinde hazırlanmış olması.

İkinci önemli nokta da online teorik eğitimlere dişhekimlerinin internetin olduğu her noktadan ve istedikleri anda ulaşabiliyor olmaları. Türk Dişhe-

kimleri Birliği ve dişhekimleri odaları olarak yıllardır sürekli dişhekimliği eğitimleri belli merkezlerde yapıyordu, ancak eğitimlere ulaşım her zaman istenildiği kadar gerçekleşemiyordu. Oysa e-platform ile verilecek olan bu eğitimlere dişhekimleri ihtiyaç duyduklarında olduğu ya da zaman ayırabildikleri anlarda istedikleri yerden ulaşabilecekler. Örnek vermek gerekirse, sinema salonuna iyi bir film gelmesini beklemekle dijital platform üzerinden istediğiniz filmi sizin uygun olduğunuz anda seyrebilmek arasındaki fark gibi düşünülebilir.

### **Eğitimlerde hedef kitleniz kimler?**

Akademi eğitimleri TDB e-platformu üzerinden kamu ve özeldede ağız diş sağlığı hizmeti veren bütün dişhekimlerine açık. Bununla birlikte Yönetim Kurulu olarak Covid 19 pandemisi döneminde mezun olan dişhekimlerini özellikle düşündük ve o dönemde eğitimlerinde yaşadıkları olumsuzlukları dikkate alarak klinik dallarındaki yetkinliklerinin geliştirilmesine katkı verecek temel klinik modüler programlara da yer verdik.

Bu vesileyle TDB Akademi eğitimlerin oluşturulmasında emeği geçen tüm değerli akademisyen arkadaşlarıma koşulsuz destekleri için bir kez daha teşekkür etmek istiyorum.

Özellikle belirtmek isterim ki e-platformda bulunan TDB Akademi eğitimlerinden ADSM'lerde çalışan meslektaşlarımızın da kayıt yaptırarak yararlanmaları hedeflendi. TDB üyesi olmayan meslektaşlarımıza da eğitimlerimizin açık olduğunun altını çizmek isterim.

TDB Akademi yönetimi olarak inanıyoruz ki ülkemizin dört bir yanında internetin ulaştığı her noktada dileyen tüm meslektaşlarımız bu eğitimlere kayıt olarak topluma verilen ağız diş sağlığı hizmetinin niteliğinin yükseltilmesine destek olacaklardır. 

## TDB AKADEMİ YAPILANDIRILMIŞ SE MODÜLER PROGRAMI

Modül İsimleri	Ders Sayıları	2019-2022 Mezunları İçin			Dişhekimleri İçin			Online Modül Kredisi	Hands-on Modül Kredisi	Toplam
		Online Modül Ücretleri	Hands-on Modül Ücretleri	Toplam	Online Modül Ücretleri	Hands-on Modül Ücretleri	Toplam			
TDM 1- Endodontinin Klinikteki Önemi	12 Online Ders - 3 Hands-On	250 TL	1250 TL	1500 TL	500 TL	2000 TL	2500 TL	12	24	36
TDM 2- Koruyucu Ortodontik Yaklaşımlar	6 Online Ders - 1 Hands-On	250 TL	750 TL	1000 TL	500 TL	1500 TL	2000 TL	6	8	14
TDM 3- Temel Cerrahi	11 Online Ders - 2 Hands-On	250 TL	1000 TL	1250 TL	500 TL	1750 TL	2250 TL	11	16	27
TDM 4- Temel Klinik Periodontoloji	11 Online Ders	250 TL	-	250 TL	500 TL	-	500 TL	11	-	11
TDM 5 İST- Temel Adeziv Dişhekimliği (İstanbul)	10 Online Ders - 3 Hands-On	250 TL	1250 TL	1500 TL	500 TL	2000 TL	2500 TL	10	24	34
TDM 5 ANK- Temel Adeziv Dişhekimliği (Ankara)	10 Online Ders - 3 Hands-On	250 TL	1250 TL	1500 TL	500 TL	2000 TL	2500 TL	10	24	34
TDM 5 İZM- Temel Adeziv Dişhekimliği (İzmir)	10 Online Ders - 3 Hands-On	250 TL	1250 TL	1500 TL	500 TL	2000 TL	2500 TL	10	24	34
TDM 6- Çocuklarda Temel Klinik Yaklaşımlar	9 Online Ders - 1 Hands-On	250 TL	750 TL	1000 TL	500 TL	1500 TL	2000 TL	9	8	17
ÇDM 1- Bruksizm Ve Tedavisi	10 Online Ders - 1 Hands-On	250 TL	750 TL	1750 TL	500 TL	1500 TL	2750 TL	10	8	18
ÇDM 2- Aşırı Madde Kayıplı Dişlerde Estetik Uygulamalar	4 Online Ders - 2 Hands-On	250 TL	1000 TL	1250 TL	500 TL	1750 TL	2250 TL	4	16	20
ÇDM 3- Minimal İnvazif Dişhekimliği	6 Online Ders - 3 Hands-On	250 TL	1250 TL	1750 TL	500 TL	2000 TL	2750 TL	6	24	30
ÇDM 4- Total Ve Parsiyel Diş Eksikliklerinde Tedavi Alternatifleri	9 Online Ders - 2 Hands-On	250 TL	1000 TL	1250 TL	500 TL	1750 TL	2250 TL	9	16	25
ÇDM 5- Günlük Klinik Uygulamalarda Dijital Yaklaşım ve Avantajları	6 Online Ders	250 TL	-	250 TL	500 TL	-	500 TL	6	-	6
ÇDM 6- Modern İmplantoloji	6 Online Ders	250 TL	-	250 TL	500 TL	-	500 TL	6	-	6



Yeni favori Nano Lityum Disilikat  
Bazlı CAD/CAM Bloklar

# Amber® Mill

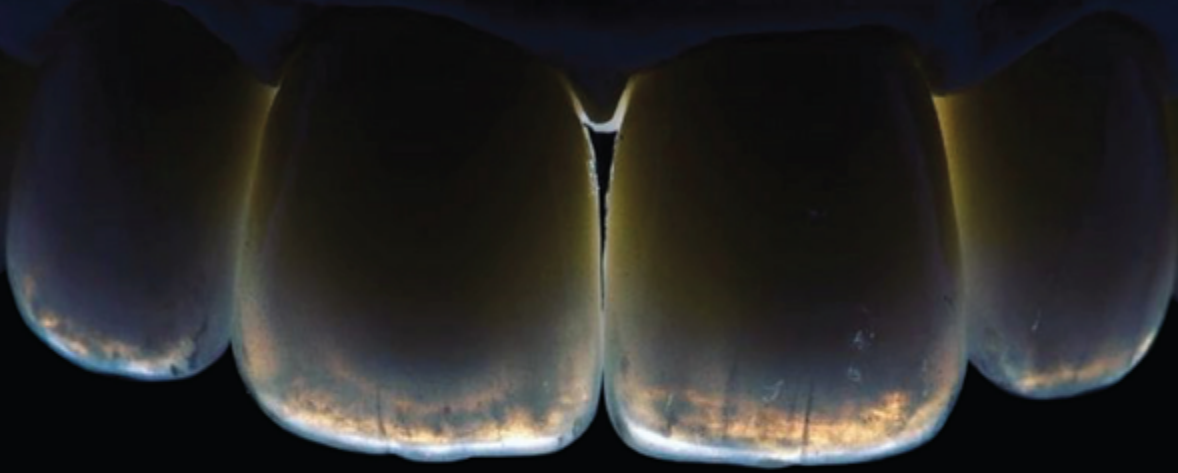

**HASS** | Human-Aid  
System Supplier

**Nano Lithium Disilicate**

# Amber® Mill



## Nano Lityum Disilikat Bazlı CAD / CAM Bloklarının Yeni Sınırı

- 450 MPa üzeri bükülme direnci ile sınıfının en dayanıklısı.
- Nano yapısı 0.2-0.3 mm incelikte lamine kaplaması yapılmasına imkan verir.
- Opalesans ve floresans etkisinin en yüksek olduğu üründür.
- Tek blokta dört farklı transparanlık seçeneği ile rakip ürünlere göre 1/4 daha az stok maliyeti avantajı sağlar.
- Şeffaflık efekti ile mükemmel doğallıkta dişler.



Oriol\_de\_la\_Mata



Meriç Mh. Sanat Cd. No:18 Çamdibi 35090 İzmir TÜRKİYE [www.erkdental.com](http://www.erkdental.com)

+90 544 670 47 74 / + 90 232 458 20 55 (pbx)

[erkdental](http://erkdental)



# Chairman 5X

Chairside Milling Machine

## Tek randevuda mükemmel sonuçlar

UZAKTAN SERVİS DESTEĞİ

PRATİK BAKIM

SÜPER HIZLI KAZIMA

Dijital Diş hekimliğinde ister yeni, ister tecrübeli olun, Chairman'ın kullanım kolaylığına ve estetik sonuçlarına hayran kalacaksınız



Açık dosya formatı



Materyal seçme özgürlüğü



0.02mm'ye varan işleme hassasiyeti



maydigital

+90 539 303 34 11 info@maydigital.com.tr www.maydigital.com.tr  
Tuna mah., Sanat Cd. No:17 D:211 Çamdibi-Bornova/Izmir

TDB Merkez Yönetim Kurulu üyesi  
**Güler Gültekin:**

# Çalıştay önümüzdeki 20-30 yıla ışık tutacak



TDB 26. Uluslararası Dişhekimliği Kongresi hazırlıkları son dönemece girerken Kongre öncesinde yapılacak Dişhekimliği Mesleğinin Geleceği Çalıştayı hazırlıkları da tamamlandı. Dişhekimliğinin ülkemizdeki bütün sorunlarının toplam yedi çalışma grubunda ele alınacağı Çalıştay, Meslek Sorunları Sempozyumu kapsamında düzenleniyor. Sempozyum sorumlusu TDB Merkez Yönetim Kurulu üyesi Güler Gültekin'den Çalıştay'ın kapsamı ve beklenen çıktlarıyla ilgili bilgi aldık.

## Öncelikle sizi biraz tanıyabilir miyiz?

1986'da İstanbul Üniversitesi Dişhekimliği Fakültesi'nden mezun oldum. 1987'den bu yana İstanbul Sultangazi'de muayenehanemde çalışıyorum. TDB 16. ve 18. Olağan Genel Kurullarında delege olarak görev aldım. TDB 15. Uluslararası Dişhekimliği Kongresi'nde TADS Komitesi üyesi, TDB 23. Uluslararası Dişhekimliği Kongresi'nde Sosyal Komite Başkanı olarak görev yaptım.

İstanbul Dişhekimleri Odası'nda da 2008-2010 döneminde Denetleme Kurulu üyesi, 2010-2016 yılları arasında Yönetim Kurulu üyesi olarak görev yaptım. Oda'nın Sosyal, Basın Yayın, İlçe Temsilcileri gibi birçok komisyonunda da yer aldım. Çeşitli vakıf ve derneklerde çalıştım. Halen Anadolu Üniversitesi Sosyoloji Bölümü son sınıf öğrencisi-



yim. TDB Merkez Yönetim Kurulu'nda da Kadın Dişhekimleri Komisyonu, Mevzuat Komisyonu, Öğrenci Kolu Merkezi Komisyonu'ndan sorumluyum.

## Aynı zamanda, Kongre öncesinde gerçekleştirilecek Meslek Sorunları Sempozyumu'ndan da sorumlusunuz.

### Programdan biraz bahsedebilir misiniz?

Dişhekimliği Mesleğinin Geleceği Çalıştayı'nı, 18. Dönem Merkez Yönetim Kurulu olarak göreve geldiğimizden beri gerçekleştirmek istiyorduk. 28-30 Ocak 2022 Tarihlerinde Antalya'da yapılma kararı alınmış ve hazırlıkları da yapılmıştı. Fakat pandemide vakaların artışa geçmesi nedeniyle ertelendi. Çalıştay katılımcıları, TDB 26. Uluslararası Dişhekimliği Kongresi katılımcıları, Başkanlar Konseyi katılımcıları ile kısmen ortaklaştığı için Meslek Sorunları Sempozyumu'na dahil edildi.

Meslek Sorunları Sempozyumu 5-7 Eylül 2022 tarihlerinde, TDB 26. Uluslararası Dişhekimliği Kongresi öncesinde gerçekleşecek. Sempozyum kapsamında **Dişhekimliği Mesleğinin Geleceği Çalıştayı** ve **TDB Başkanlar Konseyi** toplantısı şeklinde birbirleriyle bağlantılı iki ana toplantı yapılacak.

5 Eylül günü başlayacak olan "Dişhekimliği Mesleğinin Geleceği Çalıştayı"nın çalışma grupları; beş temel başlık altında mesleğin tüm bileşenlerinin temsilcilerinin katılımıyla, dişhekimliğinin bugününü ve geleceğini masaya yatırarak. Bu başlıklar **Dişhekimliğinde Eğitim, İstihdam ve İnsangücü Planlaması, Tanıtımın Sınırları, Sağlık Turizmi** →



Meslek Sorunları Sempozyumu kapsamında düzenlenecek Dişhekimliği Mesleğinin Geleceği Çalıştayı alt çalışma gruplarıyla birlikte yedi çalışma grubuyla dişhekimliğinin gelecek projeksiyonunu oluşturacak.





Meslek Sorunları Sempozyumu kapsamında bir yandan TDB Başkanlar Konseyi toplantısı da yapılacak.

ve Çalışma Alanları ve Özlük Hakları olacak.

6 Eylül günü toplantılar devam edecek ve toplantı bitiminde, grupların raportörleri raporlarını yazacaklar. Çalışma grubu raporları 7 Eylül günü yani Başkanlar Konseyi'nin son gününde katılımcılara sunulacak.

Belirtmeliyim ki Çalıştay için Genel Başkanımız Tarık İşmen ve Genel Sekreterimiz Tümay İmre başta olmak üzere, Merkez Yönetim Kurulu ve Merkez Denetleme Kurulu üyelerimiz yoğun emek harcadılar. Çalışma gruplarının değerli başkan ve katılımcıları öncelikle internet üzerinden toplantılarla ön hazırlık çalışmalarını yaptılar. Bilgi, belge ve gerekli doküman paylaşımlarını da yaparak hazırlıklarını tamamladılar.

#### **Çalıştayın katılımcı bileşimi nasıl?**

Ağız diş sağlığı alanıyla ilgili tüm paydaşlar dışında ele aldığımız konular özelinde o konunun uzmanı olan çok değerli isimlerden oluşan bir katılımcı listemiz var. Ulusal Dişhekimliği Eğitim Programları Akreditasyon Kurulu (UDEPAK) Başkanından Sağlık Bakanlığı temsilcisine, DİŞ-SİAD Genel Başkanı'ndan Cumhurbaşkanlığı Sağlık ve Gıda Politikaları Kurulu üyesine, ADSM başhekimlerinden Reklam Kurulu üyelerine kadar tek tek isimlerini buraya sığdıramayacağımız sayı ve çeşitlilikte bir katılımcı listemiz var; onlar sayesinde meseleleri çok yönlü olarak değerlendirip doyurucu öneriler oluşturacağımızı düşünüyorum.

#### **Çalıştay'da yer alacak çalışma grupları hakkında da biraz bilgi alabilir miyiz?**

Çalıştayın beş çalışma grubu var. 'Dişhekimliği Eğitimi' konulu çalışma grubunun da üç alt grubu bulunuyor. *Temel Dişhekimliği Eğitiminde Mevcut Durum ve Ülke Genelinde Eğitim Kalitesinin Sağlanması Çalışma Grubu* TDB Akademi Başkanı **Prof.Dr. Taner Yücel** Başkanlığında toplanacak.

Bu grup, güncellenme gerektiren konular, fiziksel altyapıya ilişkin kriterlerin standardizasyonunda gelişmeler/durumlar, eğitimde insan gücü ihtiyacına ilişkin saptamalar, eğitimde kalitenin denetimi ve akreditasyon, oral sağlık genel sağlık ilişkisinin tıp ve dişhekimliği eğitimine dahil edilmesi, ülkede verilen dişhekimliği hizmeti uygulamalarındaki durum ve mevcut verilen eğitimin yeterliliği, verilen hizmetlerde açığa çıkan sürekli eğitim etkinliği ve yapılması konularını tartışacak.

Eğitimle ilgili ikinci alt grubun ana konusu, *Tıp ve Dişhekimliğinde Meslekler Arası Eğitim ve İşbirliği= Sağlık Çalışanlarının Bir Arada Eğitilmesi*. TDB Dış İlişkiler Komisyonu üyesi **Prof.Dr. Nermin Tarhan** Başkanlığındaki grubun çalışma konuları, FDI'nın genişleyen ağız sağlığı tanımının dişhekimliği eğitimine ve uygulamalarına yansımaları, oral sağlık genel sağlık ilişkisi, meslekler arası eğitimin tıp ve dişhekimliği temel eğitimine dahil edilmesi, etkin bir meslekler arası işbirliğinin ön şartları ve bu alandaki engeller ve dişhekimlerinin ülke sağlık sistemine tam entegrasyonu olarak belirlendi.

Eğitimle ilgili üçüncü alt grubumuz *Dişhekimliğinde Mezuniyet Sonrası Sürekli Eğitimin Yapılandırılması*. Bu grup TDB eski Genel Başkanı **Prof.Dr. Murat Akkaya** başkanlığında çalışacak. Çalışma konuları ise sürekli mesleki eğitimin zorunlu hale getirilmesi, mezuniyet sonrası klinik eğitim, uzmanlık ve/veya doktora eğitiminde ihtiyaçlar ve tespitler, iyi uygulama örnekleri olacak.

#### **Dişhekimliği eğitiminin sorunlarına ciddi önem verildiği anlaşılıyor. Diğer çalışma gruplarından da biraz bahsedebilir miyiz?**

TDB eski Genel Başkanı **Celal Korkut Yıldırım**'un başkanlığını yapacağı *Dişhekimliğinde İstihdam ve İnsangücü Planlaması Çalışma*

*'Ele aldığımız konular özelinde o konunun uzmanı olan çok değerli isimlerden oluşan bir katılımcı listemiz var. Onlar sayesinde meseleleri çok yönlü olarak değerlendirip doyurucu öneriler oluşturacağımızı düşünüyorum.'*

Grubu ise fakülte sayıları, kontenjanlar, eğitim maliyeti ve insangücü planlanmasındaki yeri, yakın, orta ve uzun vadede dişhekimi sayısı ne olmalı?, yeni mezunların istihdamı, yabancı uyruklu dişhekimlerinin durumu, meslek dışı sermaye, kamu ve özelde nüfusa göre insangücü dağılımı, diş protez teknisyeni ve ağız ve diş sağlığı teknikerlerinin eğitim ve istihdamı gibi konuları ele alacak.

Üçüncü grubumuz TDB Merkez Denetleme Kurulu Başkanı **Muharrem Armutlu**'nun başkanlığını yapacağı *Dişhekimliğinde Çalışma Alanları ve Özlük Hakları*. Bu çalışma grubu da, sağlık çalışanlarının sağlığı, taşeron niteliğinde çalışmanın engellenmesi, kamuda performans ve çalışma koşulları, özelde çalışma koşulları ve özlük hakları, fakültelerde çalışma koşulları, sağlıkta şiddet, yıpranma payının tüm diş hekimlerine uygulanması ve emekli aylıklarının iyileştirilmesi gibi konular üzerine çalışacak.

Ticaret Bakanlığı Reklam Kurulu'nda TDB Temsilcisi olan **Süha Alpay**'ın başkanlığını yapacağı *Dişhekimliğinde Tanıtımın Sınırları Çalışma Grubu* da bilişim etik kuralları, bilgilendirme nerede başlar, nerede biter, ağız diş sağlığı alanında farkındalık, bilgilendirme ve sürdürülebilir projeler, denetim yöntemleri ve standartları, mevzuatımız açısından açık kalan eylemler, bıçak sırtı durumlar, önleyici yaptırımlar ne olmalı gibi sorunların çözümlerini arayacak.

İstanbul Dişhekimleri Odası eski Başkanı **Rifat Yüzbaşıoğlu** yönlendiriciliğindeki beşinci çalışma grubumuz da *Sağlık Turizmi Çalışma Grubu* olacak. Bu grup da sağlık turizmi mevzuatındaki eksiklikler, sağlık turizminde reklama bakış ve etik açıdan değerlendirme, sağlık



Beş ana çalışma grubunun oluşturduğu raporlar Başkanlar Konseyi toplantısında da ele alınacak.

*'Meslektaşlarımızla birlikte yaptığımız bu yolculuktan, bu çatı altında okyanusta bir damla olmaktan, birlikte mücadeleden, öğrenmekten, geliştirmekten ve geliştirme çabalarımızdan dolayı gurur ve umut doluyum.'*

turizminde hizmet organizasyonu nasıl olmalıdır, sağlık turizminin sürdürülebilirliği ve denetimi konularını tartışacak.

### **Çalıştay'dan elde edilmesi beklenen sonuçlar nasıl değerlendirilecek?**

Çalıştaylar tanım gereği düşünsel üretimin yapıldığı yerlerdir. Amaç konunun muhataplarıyla birlikte ortak akılla, meslektaşlarımızın, diğer sağlık çalışanlarının ve toplumun sorunlarına akılcı ve ortak çözümler üretebilmektir. Bilginin doğru şekilde yorumlanması ve ilgili kurumlarla paylaşılmasıdır. Bu doğrultuda Çalıştay raporu ilgili konuların muhataplarıyla, örneğin Cumhurbaşkanlığı Gıda ve Sağlık Politikaları Kurulu, Sağlık Bakanlığı, İçişleri Bakanlığı, Turizm Bakanlığı ve ilgili diğer bakanlıklar, siyasi partiler, Dekanlar Konseyi, dişhekimliği fakülteleri, uzmanlık dernekleri, SGK, ilgili diğer kamu kurum ve kuruluşları, meslek örgütleri,

sendikalar, sağlık alanında çalışan dernekler ve ilgili diğer kurumlarla paylaşılacak.

Çalıştayda elde edilen veriler, bir sonraki çalışmalarında değerlendirilmek üzere arşivlenecek dolayısıyla çalıştayımız sonraki çalışmalara



## TÜRK DIŞHEKİMLERİ BİRLİĞİ 26. ULUSLARARASI DIŞHEKİMLİĞİ KONGRESİ MESLEK SORUNLARI *Sempozyumu*

DIŞHEKİMLİĞİ MESLEĞİNİN GELECEĞİ ÇALIŞTAYI

BAŞKANLAR KONSEYİ

5-7 EYLÜL 2022





yol gösterici, ışık tutucu nitelik taşıyacak. Disiplinler arası çalışma, güncel verilere ve konulara erişme, benzer akademik çalışmalara da yol göstererek daha da özgün çalışmaların gerçekleştirilmesine katkı sağlayacak. Bu ve benzeri çalışmaların sürekliliği, gelişim ve ilerleme mesleğimizin geleceği açısından önemlidir. 'Her çalışma bir diğer çalışmanın ışığı' olarak değerlendirilmeli, sürekliliğin sağlanabilmesi adına çalışmalar devam etmelidir.

### **Başkanlar Konseyi toplantısının gündeminde neler olacak?**

Başkanlar Konseyi toplantısında henüz taslak halindeki TDB Kongre ve Fuar Yönetmeliği tartışılacak, TDB Akademi çalışmaları değerlendirilecek, Odalarımızdan gelen gündem önerileri alınacak ve tabii 'Dişhekimliği Mesleğinin Geleceği Çalıştayı' raporları görüşülecek. Başkanlar Konseyi toplantısı 6 Eylül Salı günü başlayacak ve iki gün sürecek. TDB Merkez Yönetim Kurulu, Konsey'in gündemini Oda'larımızdan gelen istekleri de göz önünde bulundurarak belirledi.

**Uzun yıllardan beri İstanbul Dişhekimleri Odası'nda ve TDB'de çeşitli görevlerde bulundunuz. Meslek örgütünde ya da gönüllülük esasıyla çalışılan bir sivil toplum kuruluşunda görev almak sizin için nasıl bir tatmin sağlıyor?**

Carl Sagan diyor ki, 'Sorularımızın cesareti ve cevaplarımızın derinliğidir yaşamımızı anlamlı kılan, 100 milyar galaksiden birinin dışında çok vasat bir yıldızın yörüngesindeki küçük bir gezegen üzerinde yaşayan, gelişmiş bir primat türünden ibaret olduğumuz çok açık. Buna rağmen uygarlığın doğu-

*şundan beri insanlar dünyanın temel düzenini anlama arzusu duydular, daima öğrendiler, geliştirdiler ve geliştirdiler... Yaşadığı müddetçe, her nerede ve ne yapıyor olursa olsun insanın bu çabasının sınırı olmamalı...'*

Meslek kuruluşları (barolar, meslek birlikleri ve odaları) mesleki ve ekonomik çıkarların yanı sıra demokratik taleplerde de bulunan kurumlardır. Meslek kuruluşları aynı zamanda bir baskı grubudur. Baskı grupları, hürriyetçi çoğulcu

demokratik parlamenter sistemlere özgü ve demokratik katılımdan son derece önemli olan sivil toplum kuruluşlarıdır.

Emerson, 'varılacak yer değil, yolculuğun kendisidir önemli olan' der. Ben de meslektaşlarımızla birlikte yaptığımız bu yolculuktan, bu çatı altında okyanusta bir damla olmaktan, birlikte mücadele eden, öğrenmekten, gelişmekten ve geliştirme çabalarımızdan dolayı gurur ve umut doluyum.

**ESKİŞEHİR DİŞHEKİMLERİ ODASI** **BURSA DİŞHEKİMLERİ ODASI**

**ESKİŞEHİR DİŞHEKİMLERİ ODASI** **BURSA DİŞHEKİMLERİ ODASI**

**EKİM SEMPOZYUMU**

**15 10 2022**

RAMADA PLAZA BY WYNDHAM  
ESKİŞEHİR

SPONSOR  
**IMPLANCE**  
Dental Implant System

**Oral-B**

DENSIFY™

# Diş minesi güçlendirme ve koruma

Remineralizasyon  
Yoluyla

**YENİ**

PROFESSIONALLY DESIGNED  
PROFESYONELCE TASARLANDI

**Oral-B**

PROFESSIONAL

DENSIFY™

HELPS STRENGTHEN AND PROTECT  
TOOTH ENAMEL

DAILY PROTECTION

Diş minesini korumaya ve  
güçlendirmeye yardımcı olur

GÜNLÜK KORUMA

MEMNUN KALMAZSANIZ

**PARANIZIN  
3KATI  
İADE\***

PROFESYONELCE  
TASARLANDI

\*Para iade garantisi ile ilgili detaylı bilgi için: [www.oralb.com.tr](http://www.oralb.com.tr)





DÜNYADA  
DIŞ HEKİMLERİNİN  
1 NUMARALI  
TAVSİYESİ

**Oral-B** iO™

**Kişiselleştirme,  
Daha önce hiç  
olmadığı kadar.**

**YENİ  
iO SERİSİ  
iOsense™ ile**

iO Sense™ akıllı şarj cihazı, yapay zeka desteği ile kişiselleştirilmiş mükemmel temizlik için fırçalama tempoları, basıncına ve yerleşimine rehberlik eder.







Mali Komite Başkanı **Ali Yüksel Çalışkan:**

## Katılımı kolaylaştırmak için elimizden geleni yapıyoruz

### **Mali Komite olarak yaptığınız çalışmalardan biraz bahsedermisiniz?**

Komite olarak Kongrenin mali tüm işlerinden sorumluyuz. Göreve geldiğimizde bizden önceki yönetim Kongre merkezini kiralamıştı. Teknik ekipman, yiyecek içecek bedelleri, dekor sözleşmeleri, katılımcıların tespiti, bunların transferleri, yaka kartları, kongre çantaları gibi işlerin organizasyonu ile ilgili teklifleri alıp verilen kararlar doğrultusunda sözleşmelerini tamamladık.

Kongrenin mali portresini TDB ve İDO yönetim kurullarına her ay düzenli olarak raporluyoruz. Aşında Kongre diye tek kalemde ifade ediyoruz ama iç içe geçmiş üç organizasyon yapıyoruz. Biri 8-10 Eylül tarihleri arasında yapılacak 26. Uluslararası Dişhekimliği Kongresi. İkincisi yine 8 Eylül'de başlayıp 11 Eylül'e kadar açık kalacak Expo-dental 2022 fuarımız. Üçüncüsü de Kongre öncesinde 5-7 Eylül 2022 tarihlerinde organize edilecek Meslek Sorunları Sempozyumu. Bu üç organizasyonun da bütün mali yükümlülükleri bizim üzerimizde.

### **Kongreyi destekleyen kaynaklardan biri de Expo-dental fuarı. Bu yıl ilgi nasıl?**

Expo-dental fuarı alanımız yaklaşık 5 bin m2 ve tamamı satılmış durumda. 30'a yakın firma da yer açılması halinde sırada bekliyor. Kongre

kaydımız 3300'ü geçti, dönemler itibariyle karşılaştırdığımızda 4500 civarında bir katılım olacağını öngörüyoruz. Doktora öğrencileri için daha uygun koşullu 1000 kontenjan ayrılmıştı, çok hızlı doldu bu kontenjan ve kapandı. Dişhekimliği öğrencilerinden de sadece beşinci sınıf öğrencileri kabul edildi.

### **Bu yıl Eko kayıt diye bir kategori daha oluşturulmuş; neleri içeriyor bu?**

İstanbul'da bu büyüklükte bir Kongreyi yapabileceğimiz tek mekan İstanbul Kongre Merkezi (ICC). Altı salonda konferanslar sürerken sekiz salonda sözlü sunumların yapıldığı, 10 salonda kursların devam ettiği bir Kongreyi yapabileceğimiz başka bir yer yok. Ancak, buranın kirası da, verdiği her türlü hizmetin ücreti de oldukça yüksek.

Bizim kayıt ücretlerimiz 1250-1500 TL gibi bir düzeyde. Oysa öğlenleri verdiğimiz sandviç ve günde iki çay-kahvenin bedelinin bile 22 Avro. Yani katılımcılar diğer kaynaklarla sübvansedeiliyor. Zaman zaman öğlen verilen sandviçlerin eleştirisi konusu olduğu da göz önünde bulundurularak yemek ihtiyacını kendisi gidermek isteyen meslektaşlarımız için bir

### **MALİ KOMİTE**

Ali Yüksel Çalışkan (Başkan)  
Mustafa Rifat Aydın  
Tibet Toksöz

'Eko Paket' oluşturuldu. Bu paket de bilimsel program katılımı ve kongre çantasından oluşuyor.

### **Sosyal program ayrı bir paket halinde satılacak mı?**

Hayır, bu yıl sosyal program için ayrıca bilet satmayacağız. İster Eko Paket olsun, ister öğrenci, herkes Oditoryumdaki Mor ve Ötesi konserine katılabilecek. Bilimsel program arasındaki sosyal etkinliklerimiz de zaten ücretsiz.

Kongre kayıt ücretlerimiz az önce belirttiğim gibi batıdaki benzerleriyle kıyaslanamayacak kadar düşük düzeyde belirlendi. Kongrenin meslek örgütümüz için yaratacağı gelirden çok, meslektaşlarımızın üç yıllık bir aradan sonra yeniden bir arada olmasını, kucaklaşmasını sağlamak daha önemliydi bizim için. Öyle görünüyor ki bu hedefe çok yaklaşmış durumdayız. Tüm meslektaşlarımızı Kongreye bekliyoruz.



Meslektaşımız Serdar Sıralar'ın Kongre'deki stand up gösterisi, Mor ve Ötesi konserine gönderme yapıyor.





Basın Yayın Komitesi Başkanı  
**Prof.Dr. Hare Gürsoy:**

# Kongre sanal gazetesi hazırlanıyor

## **Basın Yayın Komitesi olarak görev tanımınız nedir?**

Öncelikle bu yıl 26.sını düzenleyeceğimiz kongremiz için oldukça heyecanlıyız. Kongremiz rekor düzeyde bir katılımcıya ulaştı ve 8 Eylül için artık geri sayıma başladık. Bildiğimiz gibi artık sosyal medya oldukça ön planda ve inanılmaz bir güç. Biz de bu noktadan yola çıkarak kongremizin tüm meslektaşlarımıza duyurulmasını sağlamayı amaçladık.

## **Komitenizi nasıl oluşturduunuz?**

Aslında tüm komiteler olarak

## **İstanbul 2022 'den başlıklar**



**Prof. Dr. Vivek Hegde**  
Hindistan  
Obturation  
Techniques in  
Endodontics

'voltran'ı oluşturduk diyebiliriz. Kongre'mizin organizasyon komitesinde yer alan ve almayan pek çok meslektaşımız aslında Basın Yayın Komisyonu'nun da bir üyesi. Hepimiz kongremizin tanıtımı için elimizden geleni yapıyoruz. Bu anlamda sonuca baktığımızda başarılı olduğumuzu düşünüyorum. Bu vesileyle organizasyonda yer alan ve almayan tüm meslektaşlarımıza teşekkür ediyorum.

## **Kongre gazetesi çıkarılacak mı bu yıl?**

Kongre boyunca gerçekleştirilen gerek bilimsel gerek sosyal bütün etkinliklerin bir arada olacağı bir sanal gazete çıkarmayı planlıyoruz. Ayrıca sosyal anlamda farklı şehirlerde yaşayan pek çok meslektaşımızın da biraraya gelmesine vesile olacak bu ortamı çektiğimiz fotoğraflarla sanal gazetemizden paylaşmayı düşünüyoruz.

## **BASIN YAYIN KOMİTESİ**

Prof.Dr. Hare Gürsoy (*Başkan*)  
Dr. Gizem İnce Kuka  
Dr. Ece Yarimoğlu Ökten  
Dr. Kübra Burcu Yildirim  
Büşra Yörük  
Berkay Özata  
Canberk Kemik  
Bekir Çılgın  
Eylül Öğüt

## **Meslektaşlarımıza mesajınız...**

İstanbul Kongre Merkezi'nde gerek yerli gerek yabancı konuşmacıların olduğu çok yoğun bir bilimsel ve sosyal program ve son gelişmelerin sergileneceği, zengin fuar alanıyla TDB 26. Uluslararası Dişhekimliği Kongresi'ne hazırız... Kongremizde değerli meslektaşlarımızı görmekten büyük onur ve mutluluk duyacağız... 8-11 Eylül'de görüşmek dileğiyle...

*Son 20 yılın en önemli gruplarından  
Mor ve Ötesi 9 Eylül akşamı ICC'de  
bir konser verecek.*



TDB Merkez Yönetim Kurulu üyesi  
**Tolga Beray:**

## Rehber tarife tüm detaylar hesaba katılarak oluşturuluyor



Geçtiğimiz ay Rehber tarife olarak bilinen TDB Ağız Diş Sağlığı Muayene ve Tedavi Ücret Tarifesi ilk kez yıl içinde güncellenmek zorunda kaldı. Ekonomik krizin sonucu olarak meydana gelen bu durum vesilesiyle Ağız Diş Sağlığı Muayene ve Tedavi Ücretlerini Belirleme Komisyonu'ndan sorumlu TDB Merkez Yönetim Kurulu üyesi Tolga Beray'la bir söyleşi gerçekleştirdik. 2000'li yıllarda başlayan çalışmanın TDB'nin vizyonunu ortaya koyan bir proje olduğunu söyleyen Beray, Rehber Tarife'yle ilgili eleştirileri de yanıtladı.

### **Sizi biraz tanıyabilir miyiz?**

1976'da Sakarya'da doğdum. 2000 yılında İstanbul Üniversitesi Dişhekimliği Fakültesi'nden mezun oldum. Mezuniyet ve askerlik görevi sonrası 2003 yılından bu yana Sakarya'da serbest dişhekimisi olarak çalışıyorum. Evli ve üç çocuk babasıyım.

2004 yılında Sakarya Dişhekimleri Odası'nda görev almaya başladım. Genel Sekreterlik görevimden sonra 2010 yılında Yönetim Kurulu Başkanlığına devraldım ve Başkanlık görevim 2021 yılına kadar devam etti. 2021 yılı Temmuz ayından itibaren de TDB Merkez Yönetim Kurulu üyesi olarak görevimi sürdürüyorum.

**TDB Ağız Diş Sağlığı Muayene ve Tedavi Ücretlerini Belirleme Komisyonu olarak Rehber Tarife esasen sizin çalışmalarınızda belirleniyor değil mi? Bunun nasıl bir süreç olduğunu anlatır mısınız biraz?**

Rehber tarifenin belirlenmesi süreci Komisyonumuzun ve TDB Merkez Yönetim Kurulu'nun dahil olduğu bir süreç. Ama bu sürecin mutfak çalışması kısmı Komisyon'da gerçekleşiyor. Ağız Diş Sağlığı Muayene ve Tedavi Ücretlerini Belirleme Komisyonu'muzun da bu konuda teknik bilgisi yüksek meslektaşlarımızdan oluştuğunu söyleyebilirim.

TDB uzun yıllardır ücret tarifesi belirleme çalış-

malarında maliyet analizi çalışmasını kullanıyor. Maliyet analizi çalışması aslında içinde binlerce parametreyi barındıran bir yazılım. Biraz daha konuyu açarsak, her yıl belirlenen rehber tarife bir önceki yıla göre bir zam oranı hesaplanarak oluşturulmuyor. Her yıl için yıl içindeki maliyetler hesaplanıp tahminler yapılarak maliyet hesaplamaları oluşuyor.

Tarifedeki her tedavi kaleminin süre, malzeme, işlem zorluğu, işlem yoğunluğu, işlem riski gibi parametreleri var. Komisyon olarak bu parametrelerin içindeki enflasyon, döviz, sabit giderler, dişhekiminin hayat standardı gibi değerleri her yıl güncelleyerek bir sonraki yılın tedavi ücretlerini bulmaya çalışıyoruz.

**Bu çalışmanın geçmişi 2000'li yıllara , Doç.Dr. Çetin Akar'la başlatılan projeye kadar gidiyor sanırım. Kısaca bu çalışmanın tarihçesini özetleyebilir misiniz?**

Proje fikri ve ilk çalışmalar 2002 yılında **Prof.Dr. Onur Şengün**'in TDB Genel Başkanlığı döneminde **Doç.Dr. Çetin Akar** danışmanlığında maliyet analizi çalışmaları olarak başlıyor, projenin hayata geçmesi 2007 yılını buluyor. Ve bu proje her yıl güncelleniyor diyebiliriz.

Maliyet analizi projesi dişhekimliğinde yapılmış en detaylı teknik projelerden biri. Zamanın →

*'Rehber tarife bir önceki yıla göre bir zam oranı hesaplanarak oluşturulmuyor. Her yıl için yıl içindeki maliyetler hesaplanıp tahminler yapılarak maliyet hesaplamaları oluşuyor.'*



şartları düşünüldüğünde bunun gibi uzun soluklu ve binlerle detayı içeren bir çalışmayı hayata geçiren, emeği geçen geçmiş dönem TDB yönetimlerine, Komisyon üyelerimize de teşekkür ediyoruz. TDB'nin vizyonunu ve objektifliğini ortaya koyan bir proje olmuş.

Projenin hazırlık aşamasında her tedavi esnasında kullanılan malzemelerin miktarları, harcanan süre, harcanan elektrik-su, yapılan işlemin riski, yoğunluğu gerçek klinik şartlarında ve farklı kliniklerde ölçülerek ortalaması alınmış ve bu çalışmaya entegre edilmiş.

Bu çalışmanın diğer bir amacı da aslında olası bir özelden ağız diş sağlığı hizmetleri alımı için alt yapısı oluşturmasıydı. Bu çalışma günümüzdeki haliyle de her platformda tedavi fiyatlandırmalarımızın gerçek ve teknik bir altyapıya sahip olduğunu ispatlamaktadır.

Komisyonumuz da sürekli olarak bu çalışmanın teknik altyapısını, tedavi çeşitlerini günün şartlarına göre güncellemeye devam etmektedir.

### **Rehber tarife ile ilgili eleştiriler de geliyordur sanırız. Bununla ilgili gözlemlerinizi neler?**

Fiyatlandırma konusu her ne kadar teknik bir konu olsa da yoruma da açık bir konu tabii ki. Komisyonumuz bu çalışmayı yaparken maliyetlerde ülke ortalamasını bulmaya çalışarak bir hesaplama yapıyor. Bu tarifede oluşturulan ücretler Türkiye'de bir dişhekiminin hayat standardını koruyabilmek için çalışması gereken optimum rakamlar. Dişhekimini bu bu tarifeyi rehber olarak kendi ücret değişikliklerini yapabilir.

Bu sene yaşadığımız bir sürpriz de dövizdeki dalgalanma ve maliyetlerin hızı yükselişi oldu. 2022 tarifesini Aralık ayında yayımladığımızda tarifedeki ücretleri yüksek bulan meslektaşlarımız da olmuştu, fakat ülkedeki ekonomik çalkantıyla beraber yüksek bulunan ücretler gider maliyetlerini karşılayamaz oldu ve üyelerimizden gelen istek üzerine Temmuz ayında tekrar bir tarife güncellemesi yapıldı.

**Aynı zamanda ağız diş sağlığı hizmetlerinin sunum ve finansmanı komisyonundan da sorumlusunuz. Bu komisyonun çalışma alanı ve yaptığı çalışmalarla ilgili bilgi verebilir misiniz?**



Ağız diş sağlığı muayene ve tedavi ücretlerini bilimsel yöntemlerle belirlemek için 2000'li yılların başlarından itibaren yoğun bir çalışma yürütüldü. Fotoğraf 2019 yılında yitirdiğimiz Doç.Dr. Çetin Akar (sol başta) danışmanlığında yürütülen çalışmanın 2006 yılındaki bir Komisyon toplantısından.

Bu Komisyonumuz da TDB'nin ağız diş sağlığı hizmetlerinin sunumu konusundaki stratejisine veriler üzerinden bir yol haritası oluşturma amacıyla çalışıyor. Veriler için kaynak olarak TDB üye istatistiklerine, Sağlık Bakanlığı'nın her yıl yayımladığı sağlık istatistiklerine, TÜİK nüfus projeksiyonlarına ve istatistiklerine, vergi gelirlerine, Sağlık Bakanlığı bütçe finansmanına bakarak yol haritası oluşturmaya çalışıyoruz. Kamu yararı önceliğimizle hareket edip toplumun ağız ve diş sağlığını üst seviyeye çıkaracak öneriler ve görüşler oluşturuyoruz.

### **Uzun yıllardan beri Sakarya Dişhekimleri Odası'nda ve TDB'de çeşitli görevlerde bulundunuz. Meslek örgütünde ya da gönüllülük esasıyla çalışılan bir sivil toplum kuruluşunda görev almak sizin için nasıl bir tatmin sağlıyor?**

Bu duygu aslında tatminden çok taşın altına elini koymak. Bireysel faydadan çok toplumsal faydaya odaklanmak. Farklı dernek ve kuruluşlarda görevlerim oldu ve devam da ediyor. Öğrencilik dönemimde de Türk Dentsic'de görevim olmuştu. Ama meslek örgütümün yeri bende bir başka tabii ki. Hekimlik dünyadaki en saygın en kutsal mesleklerinden biri. Böyle bir mesleğin örgütünün gelişimine, çalışmalarına katkıda bulunabilmek benim için büyük bir gurur kaynağı.

'2022 tarifesini Aralık ayında yayımladığımızda tarifedeki ücretleri yüksek bulan meslektaşlarımız da olmuştu, fakat ülkedeki ekonomik çalkantıyla beraber yüksek bulunan ücretler gider maliyetlerini karşılayamaz oldu.'



Önceki yıllarda Asgari Ücret Tarifesi olarak yayımlanan tablo, bu yetkinin TDB'nin elinden alınmasının ardından 'Rehber Tarife' olarak yayımlanıyor.



## Sürekli Dişhekimliği Eğitimi Kredilendirilmiş Soruları

Soruların yanıtlarını en geç **25 Eylül 2022** tarihine kadar **SDE Yüksek Kurulu Kızılırmak Mah. 1446. Cad. Alternatif İş Merkezi No: 12/38 Çukurambar Çankaya / Ankara** adresine mektupla, **0.312.430 29 59'a** faksla ya da **tdb@tdb.org.tr** adresine e-mail ile gönderen meslektaşlarımızdan en az 7 soruyu doğru cevaplayanlar 6 SDE kredisi almaya hak kazanacaklardır.

**1** Cam İyonomer gibi başlangıçta fluor iyonu yayan ve kompozit rezin gibi bağlanma özelliği gösteren restoratif materyal hangisidir?

- [a] Akışkan kompozit rezin
- [b] Kondanse olabilen rezin
- [c] Kompomer
- [d] Koruyucu rezin restorasyon
- [e] Çinko oksit ojenol

**2** Aşağıdakilerden hangisi hareketli fonksiyonel aparey değildir?

- [a] Aktivatör
- [b] Herbst aparevi
- [c] Frankel aparevi
- [d] Vestibular screen
- [e] Twin-block apareyi

**3** Aşağıdakilerden hangisi direk kuafajda başarıyı etkileyen faktörlerdendir?

- [a] Perforasyonun büyüklüğü
- [b] Bakteri kontaminasyonu
- [c] Kanamanın kontrol altına alınması
- [d] Pulpanın yaşı ve durumu
- [e] Hepsi

**4** Haftada 2 defa diyalize giren bir hasta için aşağıdakilerden hangisi yanlıştır?

- [a] Heparin kullanıyordun
- [b] İşlemini diyalizden çıkar çıkmaz yapabilirim.
- [c] İşlemini diyalizden çıktığı günün ertesi günü yapabilirim.
- [d] Arteriovenöz şanti vardır - profilaksi gerekebilir.
- [e] Kan hastalıklarının bulaşmasını önlemek için

kendimi ve diğer hastalarımı koruyacak sterilizasyon ve dezenfeksiyon önlemlerini alırım.

**5** Bölümlü protezlerdeki kroşelerin, taşınması gereken özelliklerden aşağıda sıralananlardan hangisi yanlıştır?

- [a] Dişi 270° sarmalıdır
- [b] Olabildiğince dişetine yakın seyretmelidir
- [c] Okluzal tırnak kroşe kolunun kök yönündeki hareketini önlemelidir
- [d] Fonksiyon dışında pasif olmalıdır
- [e] Resiprokal kol ortodontik hareket oluşmasını önlemelidir

**6** Aşağıdakilerden hangisi dişeti büyümesine neden olan ilaçlardan değildir?

- [a] Nifedipin
- [b] Siklosporin
- [c] Fenitoin
- [d] Takrolimus
- [e] Amoksisilin

**7** Aşağıdaki ifadelerden hangisi yanlıştır?

- [a] Hipotiroidide dilde kalınlaşma görülür
- [b] Ototis media da daha çok alt dişlerde ağrı görülür
- [c] Kontrolsüz diyabet periodontal hastalığa neden olabilir
- [d] Osteogenezis imperfekta da mavi sklera görülür
- [e] Bağdokusu elemanlarının yaygın veya sınırlı artışı sonucu sertleşip elastikiyetinin

kaybolmasına keratoz denir.

**8** Aşağıdakilerden hangisi immediyat implantasyon için kontrendike değildir?

- [a] Diş çekimi anında pürülan eksuda varlığının olmaması
- [b] Komşu yumuşak dokularda iltihabi eksuda varlığı
- [c] Çekim boşluğunun apikalinde yeterli kemik hacmi olmaması
- [d] Primer yumuşak doku iyileşmesini engelleyici klinik sorunlar olması
- [e] Kemik kaybından ötürü primer stabilizasyonun sağlanamaması

**9** Sentrik ilişki ile sentrik oklüzyonun çakışması hangi tedavilerde erişilmeye çalışılan amacı teşkil etmez?

- [a] Total protezlerde,
- [b] Tek diş eksikliğinin restorasyonunda
- [c] Büyük kapsamlı protetik restorasyonlarda
- [d] Stomatognatik sistemin fonksiyonel bozukluklarında uygulanacak tedavilerde
- [e] İmplantüstü hareketli protezlerde (karşıt çenede total protez)

**10** Aşağıdakilerden hangisi implant çevresinde görülen kemik rezorpsiyonunun sebeplerinden değildir?

- [a] Aşırı okluzal kuvvetler
- [b] Bruksizm
- [c] Bakteri kolonizasyonu
- [d] İmplant üstü simante protez kullanımı
- [e] Hatalı yapılan protezler

**SDE YANIT FORMU** (Doğru yanıtı lütfen daire içine alınız):

Adı Soyadı : ..... İmzası: .....

TC Kimlik No : .....

Adresi : .....

1	2	3	4	5	6	7	8	9	10
A	A	A	A	A	A	A	A	A	A
B	B	B	B	B	B	B	B	B	B
C	C	C	C	C	C	C	C	C	C
D	D	D	D	D	D	D	D	D	D
E	E	E	E	E	E	E	E	E	E
195. sayının yanıt anahtarı:									
D	A	C	A	C	B	D	D	C	C



# SUPERIOR IMPLANT TECHNOLOGY

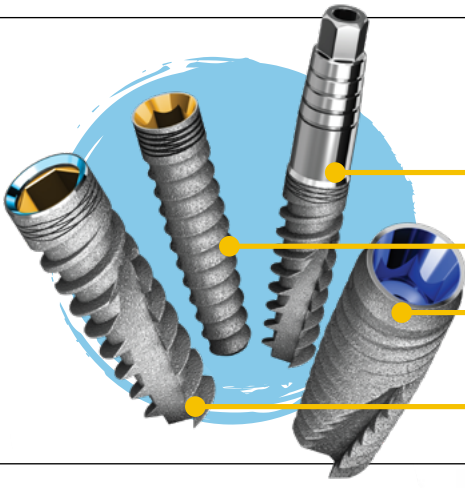

One Piece Implants

Narrow Platform

Conical Platform

Two Piece Implants  
(Double Platform)

**I-ON**  
CONICAL  
PLATFORM  
IMPLANT

For long-term  
successful, stable  
and esthetic results



## BenQ BIS-1

**Ağız İçi Tarayıcı**

DLP\* BrilliantColor™  
teknolojisine sahip tek cihaz

**3 YIL  
GARANTİ**



## DentCare

BQP-D15 | DLP 3D Printer

Dijital diş hekimliği  
için yüksek hız, yüksek  
doğruluk, yüksek kararlılık  
ve yüksek dayanıklılığa  
sahip yeni nesil 3D yazıcı.

**BenQ DM-5**  
Baskı Reçinesi



## FL-200

Led Işıklı,  
Kablosuz Kafa Lambası



## FM-105

LED Işıklı,  
Kablosuz Dental Kamera

EXPODENTAL2022

**B Alanı**

Stand No: **B94**

**8-11 EYLÜL 2022**

İSTANBUL KONGRE MERKEZİ

*Fuarda görünüşmek dileğiyle...*



**AB Dental**  
Yüksek Teknolojinin AB'si

**AB DENTAL VE TIBBİ CİHAZLAR SAN. TİC. LTD. ŞTİ.**

İçerenköy Mah. Mahirbey Sok. Kutay Han No:1 D:9 Ataşehir- İSTANBUL

Tel: +90 216 519 53 00 | Faks: +90 216 519 53 01 | e-posta: bilgi@abdental.com.tr | <http://abdental.com.tr>

facebook.com/ABDENTALTR

instagram.com/ABDENTALTR

0545. 516 53 00

# İlklerin kenti İzmir

3224 sayılı TDB Kanunu'nun yayımlanmasının ardından kurulan ilk dişhekimleri odalarından biri olan İzmir Dişhekimleri Odası TDB tarihinde 1992'deki TDB 1. Uluslararası Dişhekimliği Kongresi ve 1995'teki TDB 1. Ulusal Dişhekimliği Kongresi gibi birçok ilki hayata geçirdi. 1985'te Kurucu Başkan Sevil Erman önderliğindeki ekiple örgütlenen Oda'nın mücadele hayatına ilişkin olarak 1. dönemde Genel Sekreterliği yürüten Levent Özses ve 2. dönem Yönetim Kurulu'nda yer alan Ali Rıza Kaya'nın hatıralarına da başvurduk.

**3** 224 sayılı TDB Kanunu'nun yayımlanmasının ardından 1985 Kasım ayında kurulan İzmir Dişhekimleri Odası ilk kurulan dişhekimleri odaları arasında yer aldı. Türk Dişhekimleri Birliği'nin ilk uluslararası kongresine de ilk ulusal kongresine de İzmir Dişhekimleri Odası ev sahipliği yaptı.

3224 sayılı Türk Dişhekimleri Birliği Kanunu'nun 7 Haziran 1985 tarihinde yürürlüğe girmesiyle mesleki örgütlenme hakkının elde edilmesinin ardından 25 Kasım 1985 tarihinde İzmir Dişhekimleri Odası resmi olarak kuruldu. Kurucu ekip **Sevil Erman, Mehmet Sönmez, Ferhat Aksu, Adalet Erişkin** ve **Işık Menokan**'dan oluşuyordu. Kurucular arasında yapılan görev dağılımı sonucu ilk oda başkanı Sevil Erman olurken Ferhat Aksu, Adalet Erişkin ve Işık Menokan Kurucu Yönetim Kurulu olarak belirlendi.

Odanın kuruluşuyla birlikte tek göz odada başlayan örgütlenme çalışmaları bugün kendi mülkü



TDB'nin ilk bilimsel kongresi olan İzmir Kongresi kapanışında Organizasyon Komitesi katılımcıların tarafından alkışlanırken (1992).

olan ileri teknolojiyle donatılmış seminer salonuna, toplantı salonuna sahip binada devam ediyor.

## İlk seçimli genel Kurul

Kurucu yönetimin ardından 1986-1988 dönemi için gerçekleştirilen 1. Genel Kurul ve seçimlerinde **Haluk Baylas** (Başkan), **Ali İhsan Örsel** (Başkanve-kili), **Levent Özses** (Genel Sekreter), **Behzat** →



## 1. dönem Genel Sekreteri Levent Özses:

# Kısıtlı imkanlarla önemli işler yapıldı

sonrası benim de günümüze kadar uzanan meslek örgütü maceram başlamış oldu.

### İlk Genel Sekreterlik görevi ne gibi sorumluluklar getirdi?

Kurucu yönetimin ardından İzmir Dişhekimleri Odası'nın Genel Kurul'da seçilen ilk Genel Sekreteri olmak onurlu olduğu kadar da sorumluluk isteyen zor bir görevdi. Her şeyin ilkinin yapıyor olmak bir şeyleri yeniden yaratmaya, oluşturmaya çalışmanın zorluğunu yenmek ancak o dönemde benim ve arkadaşlarımla örgütlü çalışmaya olan inançları ve mesleğe bir şeyler katıyor olmanın motivasyonu ile mümkün olabilirdi.

Gerçi Oda kurulana kadar gerek İzmir Tabip Odası'nda, gerekse İzmir Dişhekimleri Derneği'nde çalışmalarla katıldığımız ve görevler aldığımız için konulara yabancı değildik. Oda'nın ve daha sonra Türk Dişhekimleri Birliği'nin oluşturulmasında bu durum bize çok destek oldu.

### Genel Kurul sonrası süreç nasıl gelişti, zorluklar nelerdi?

Oturacak bir sandalyesi bile olmayan bir örgüt düşünün... İlk işimiz bir oda merkezi kiralamaktı. Masası, sandalyesi, büro malzemeleri derken toplantı yapabileceğimiz meslektaşlarla iletişim kurabileceğimiz bir mekanımız oldu. Bu arada kuruluşunu tamamlama-

### Meslek örgütünde görev almanız nasıl başladı?

Her şey 1985 yılında 3224 sayılı Birlik yasamızın yayımlanmasıyla başlamıştı. Yasa gereği beş kişilik Kurucular Kurulu tarafından hazırlanan ilk Genel Kurula üç ekip aday olmuştu. Çok çekişmeli bir Genel Kurul olmuştu. Sonuçta Ege Üniversitesi Dişhekimliği Fakültesi'nden Hocamız Haluk Baylas'ın başkanlığında ekibimiz seçimi kazanmayı başarmıştı. Bu seçim



**Özbozdağ** (Sayman), **Sevil Erman**, **Mustafa Oral**, **Serhat Çınarcık**, **Zekai Şentaş** ve **Sezer Yaman**'dan oluşan Yönetim Kurulu göreve geldi. İkinci dönemde Başkan seçilen Mustafa Oral 1988-94 arası üç dönem bu görevi yürüttü.

### İlk Uluslararası Kongre İzmir'de

Ekim 1992'de TDB 1. Uluslararası Dişhekimliği Kongresi İzmir'de yapıldı. Dünya Sağlık Örgütü'nden **I.J. Möller**'in de katıldığı Kongre TDB'nin sonrasında başarıyla sürdürdüğü kongreler geleneğinin başlatıcısı oldu. Ardından 21-23 Eylül 1995 tarihinde TDB 1. Ulusal Dişhekimliği Kongresi de İzmir Dişhekimleri Odası'nın ev sahipliğinde gerçekleştirildi. Şimdiki Swisotel Büyük Efes, o zamanki adıyla Büyük Efes Oteli Kongre Merkezi olarak bilinen binada gerçekleştirilen kongre başarıyla tamamlandı.

1994-98 döneminde **Levent Özses**, 1998-2000 döneminde de **Tümay İmre** Oda Başkanlığı'nı yürüttü. Kongreler haricinde zaman zaman TDB'nin en önemli örgütsel toplantıları olan Başkanlar Konseyi toplantılarına da ev sahipliği yaptı. 12 Şubat 2000 tarihindeki Başkanlar Konseyi toplantısı Oda'nın ev sahipliğinde Çeşme'de yapıldı. Son olarak pandemi döneminde Genişletilmiş Yönetim Kurulu toplantısı da 27 Ekim 2021 tarihinde İzmir'de yapıldı.

### 10 yıl sonra tekrar İzmir'de

İlk uluslararası TDB Kongresinden 10 yıl sonra TDB 9. Uluslararası Dişhekimliği Kongresi'ne



İzmir Dişhekimleri Odası toplumsal mücadelelerde de aktif olarak yer aldı. Fotoğraf, 1999 yılında Kordon Dolgu Yolu'nun kente yeşil alan olarak kazandırılması için yapılan sembolik ağaç dikme eyleminden.

yine İzmir ev sahipliği yaptı. **Behzat Özbozdağ**'ın Başkanlığındaki İzmir Dişhekimleri Odası ekonomik kriz dönemine denk gelen Kongre organizasyonundan alınmış akıyla çıkmayı başardı. 20-22 Haziran 2002 tarihlerindeki Kongre öncesinde TDB-Dekanlar ortak toplantısı da yapıldı. Behzat Özbozdağ'dan sonra 2002-04 döneminde **Tayfun Günbay**, 2004-12 arasında da **Turgan Ülker** Oda Başkanlığı'nı yürüttü. 2004 yılında Oda kendi mülkü olan binasında çalışmaya başladı.

### İzDO Kongreleri 2003 yılında başladı

2003 yılında Ege bölge dişhekimleri odalarının ortak çalışmasıyla yapılan ilk Uluslararası Bilimsel Kongre ve Sergisi zamanla sadece İzmir Dişhekimleri Odasının organizasyonu olarak günümüze kadar devam etti.

yan oda sayısı yeterli düzeye geldiği için Türk Dişhekimleri Birliği kuruluş çalışmaları da başlamış ve 19-20 Nisan 1986'da yapılan Genel Kurul'la Türk Dişhekimleri Birliği'nin ilk yönetimi oluşmuştu. İzmir'den rahmetli Hüseyin Elmacı ve Avni Aydemir'in yer aldığı Merkez Yönetim Kurulu'na destek olmak da Oda'mızın görevleri arasında idi. Diğer yandan mesleğin kamuoyunda tanıtılması ve saygınlığının artırılması için çalışmalara başlandı. Yapılan basın açıklamaları ve organizasyonlarla mesleki sorunlara yönelik kamuoyu oluşturulmaya çalışıldı.

### İlk dönemlerde hangi konularda yoğunlaşıldı?

Hızlı bir çalışma temposuna girdik; kısa sürede önemli işler yapmaya başladık. Ağız diş sağlığına yönelik bilinçlendir-



Oda'nın açılışına TDB ilk Genel Başkanı Yılmaz Bilgin ve Merkez Yönetim Kurulu üyeleri de katılmıştı.

me çalışmaları, kalıcı bir ağız diş sağlığı politikasının oluşturulması için yapılan çalışmalar, sahte dişhekimlerinin önlenmesine yönelik çalışmalar, bürokrasi ve sağlık müdürlüğü nezdinde tanınırlığımızı arttırmak, meslektaşlar arası ilişkileri güçlendirecek sosyal aktiviteler düzenlemek, meslektaşların bilimsel düzeylerini arttıracak toplantılar düzenlemek, sağlık meslek örgütleri, meslek odaları ve emek örgütleri

ile ilişkilerimizi geliştirerek genel sağlık, insan hakları, demokrasi ve yerel sorunlarla ortaklaşa hareket etmenin zeminlerini oluşturmaya çalışmak, İzmir Dişhekimleri Odası ve TDB'nin kurumsal yapısını güçlendirmek için yapılan çalışmalar bunlar arasındaydı.

### Bugünden baktığınızda o süreci nasıl değerlendiriyorsunuz?

Kısıtlı imkânlarla önemli işler yaptığımızı ve iyi bir başlangıç yaptığımızı düşünüyorum. Kurucu Yönetim Kurulu'nun devrettiği bayrağı daha üstlere taşımak için çok çalıştık. Kısacası ben ve parçası olduğum ekibimizle, günümüz dişhekimliği örgütlenmesinin, Odalar ve TDB düzeyinde güçlü temellere oturabilmesi için elimizden gelen çabayı gösterdiğimizize inanıyorum.





2002'de İzmir'de yapılan TDB 9. Uluslararası Dişhekimliği Kongresi Organizasyon Komitesi TDB Merkez Yönetim Kurulu'yla birlikte.



Haziran 2003'te yayımlanmaya başlayan 'Dişhekimi' dergisinin ilk kapağı.

3 Ekim 2003 tarihinde İzmir, Aydın, Balıkesir, Manisa, Muğla ve Uşak dişhekimleri odalarının birlikte düzenlediği ilk Kongre İzmir Konak'ta bulunan Atatürk Kültür Merkezi'nde yapıldı. Türkiye'nin çeşitli fakültelerinden 23 akademisyenin sunum yaptığı kongre oldukça başarılı geçti.

İzmir Dişhekimleri Odası'nın uzun soluklu etkinlikleri arasında yer alan 'Perşembe Akşamı Seminerleri' kongrelerden sonra en önemli organizasyonlardan biri. Yenilenen seminer salonuyla birlikte etkinlikler bu yıl sayıları artarak devam edecek.

### 'Dişhekimi' dergisi

İzmir Dişhekimleri Odası ilk bülten ve dergi çıkaran odalar arasında yer aldı. Oda'nın 'Dişhekimi' adıyla yayına hazırladığı dergi ilk olarak Haziran 2003 tarihinde yayımlandı. Başlangıçta bilimsel dergiyle

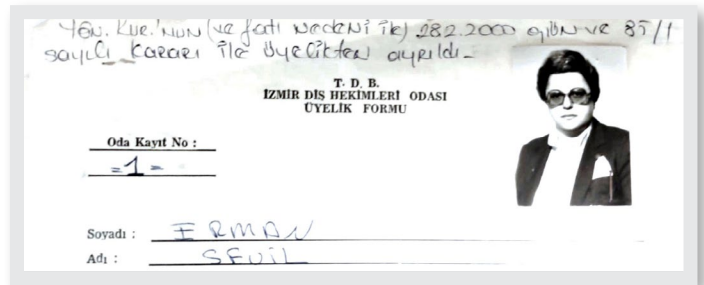

2000 yılında yitirdiğimiz Kurucu Başkan Sevil Erman'ın 1 numaralı üye kayıt formu.

birlikte yayımlanan 'Dişhekimi' daha sonra aktüel haberlerin de yer aldığı bir yayın olarak yayın hayatına yaklaşık 19 yıldır devam ediyor. Son bir yıldır da ayrıca 'Dişhekimi Bilimsel Dergisi' yayımlanmaya başladı.

Son 10 yılda Oda Başkanlığını **İlkay Karademirci** (2012-2014), **Ali Rıza Alpöz** (2014-2017), **Murat Sütpideler** (2017-2020) ve 2020 yılından itibaren de **Yaman Yamangil** sürdürdü.

Kongreler geleneğinin başladığı yer olan İzmir son olarak 2016'da TDB 22. Uluslararası Dişhekimliği Kongresi'ne evsahipliği yaptı. Yeni açılan Fuar İzmir'de organize edilen Kongre ilk kez dişhekimliği fakültesi öğrencilerinin katılımına da açıldı.

37 yıldır Türkiye'nin üçüncü büyük kentinde dişhekimlerinin sesi olan İzmir Dişhekimleri Odası önümüzdeki aylarda da İZDO Uluslararası Bilimsel Kongre ve Sergisi'nin 29.sunu düzenleyecek.



TDB'nin 1995'te düzenlediği ilk Ulusal Dişhekimliği Kongresi de İzmir'de organize edildi



Toplum ağız diş sağlığı eğitimlerine İzmir'de ilgi hep yüksek oldu. Fotoğraf, 2010 yılında Prof.Dr. İnci Oktay tarafından verilen Eğitimci Dişhekimi Eğitimi'nden



19-21 Mayıs 2016 tarihlerindeki TDB 22. Uluslararası Dişhekimliği Kongresi de İzmir'de düzenlendi



2. dönem Yönetim Kurulu Üyesi Ali Rıza Kaya:

## Başlangıçtan itibaren sağlığın bir hak olduğunu vurguladık



### **Odaların kurulma süreçleri nasıl ilerledi?**

1985 yılına kadar Türk Tabipler Birliği'ne üye olan dişhekimleri o yıl çıkarılan bir yasayla Türk Dişhekimleri Birliği olarak örgütlenmeye başlamışlardır. Türk Tabipler Birliği'nin uzun zamana dayalı deneyimli yapısından ayrılıp, yepyeni bir kimlikle ayrı bir yapı olarak kurulan Türk Dişhekimleri Birliğinin örgütlenme başta olmak üzere çözmesi gereken pek çok sorun bulunmaktaydı. Önce yasanın öngördüğü üye sayısına sahip olan illerde dişhekimleri odaları, yasanın öngördüğü sayıda dişhekimisi olmayan illerde ise birleştirilerek birden çok ilin oluşturduğu odalar kuruldu. Kurucu odaların seçimli kongrelerini tamamlamasıyla da Türk Dişhekimleri Birliği genel kurulu yapılarak kuruluş çalışmaları tamamlanmış oldu.

### **Örgütlenme sonrası hangi sorunlar için çalışmalar yapıldı?**

En önemlileri sahte dişhekimleriyle mücadele idi. Bunun yanı sıra mezuniyet sonrası eğitim, tıbbi deontoloji ve meslek etiği uygulamaları denetimi, tabela ve reklam disiplini yönetmeliği, toplum ağız ve diş sağlığı iyileştirme çalışmaları, kamu ve özel dişhekimlerinin sorunları gibi doğrudan dişhekimliğiyle ilgili sorunlar ve pek doğal olarak ülkemizdeki sağlık politikalarıydı.

İzmir Dişhekimleri Odası olarak ilk önce bu sorunlarla ilgili komisyonlar kuruldu. Türkiye'de ilk kez İzmir Dişhekimleri Odası olarak meslektaşlarımıza yönelik hem bilimsel, hem sosyal konuları kapsayan bir dergi çıkarıldı. İzmir'deki başta Tabip Odası, TMMOB, Eczacı Odası olmak üzere demokratik kitle örgütleriyle birlikte meslek odaları platformu kuruldu. Amaç; ülkemizdeki sağlık politikalarına hem profesyonel olarak mesleki anlamda katkı koymak, hem de sağlığın doğuştan kazanılmış

demokratik bir hak olması sebebiyle kolay ve fırsat eşitliği içinde ulaşılabılır olmasını sağlayan yasaların çıkartılmasına katkı koymaktı. Bu bağlamda o yıllarda üzerinde tartışılan Ulusal Sağlık Politikası çalışmalarına İzmir Dişhekimleri Odası olarak katıldık. O yıllardaki iktidarın bir GSS (Genel Sağlık Sigortası) çıkartma çalışmaları vardı. Bu GSS'nin ileride sağlığı ticari meta haline dönüştüreceğine dikkat çeken, bu nedenle de karşı çıkan duruşumuzu, Ulusal Sağlık Politikası adıyla anılan politikaya sahip çıkarak gösterdik. Nitekim içinde bulunduğumuz dönem haklılığımızı ortaya koymuş, sağlık aynı eğitim gibi bir ticari meta haline gelerek ancak parayı verenin sahip olabileceği bir sektör haline gelmiştir. Bugün teknolojisi iyi, hekim kadrosu güçlü hastanelere ancak çok parası olan gidebilmektedir. Kamu hastaneleri ve aile sağlığı merkezlerinde ise hem güçlü hekim kadrosu kalmamış hem de var olan randevu bile almak olanaksız hale gelmiştir. Aynı durum dişhekimliği hizmetlerinde de vardır. Koruyucu hekimlik tamamen göz ardı edilmiştir.

### **Odanın eğitim faaliyetleri nasıl planlandı?**

Kuruluşumuzdan itibaren meslek içi eğitime büyük önem verdik. Bilimsel kongreler, sempozyumlar, seminer ve konferanslar sıklıkla yapılmaya özen gösterilmiştir. Özellikle Ege Üniversitesi Dişhekimliği Fakültesi gibi akademik eğitimi ve kadrosu güçlü bir fakültenin İzmir'de oluşu bu çalışmaları güç katmıştır. Oda çalışmalarında ilk dönemden başlayarak fakültede görevli öğretim üyeleri de yer almışlardır.

İzmir'de bulunan Büyükşehir ve ilçe Belediyeleri ile birlikte panel, açık oturum düzenleyerek sağlığı çevre sağlığı ile bir bütün olarak ele alan çalışmalar yaptık. Örneğin o dönemlerde dişhe-

kimliğinde çokça kullanılan amalgam dolgu malzemesi atıklarının nasıl çevreye zarar vermeden bertaraf edileceği değerlendirilmiş ve farkındalık oluşturulmuştur. İlerleyen yıllarda yine yerel yönetimlerle birlikte toplum ağız ve diş sağlığı ve koruyucu dişhekimliği üzerine çalışmalar yapıldı.

İlk dönemin zorlukları arasında Oda binası vardı. Kendimize ait olmayan, kiralık ve yeterli büyüklükte olmayan dairelerde çalışmalar yapmak zorundaydık. Yeni kurulmuş olmanın tüm zorluklarını yasadık. Ancak hem meslektaşlarımızın gayreti, hem de demokratik düşünce yapımızın gereği olarak bu zorlukların üstesinden gelmeye çalıştığımız gibi gruplar halinde meslektaşlarımızı buldukları muayenehanelere eve kurumlarda ziyaret edip var olan sorunları tespit edip çözüm yollarını beraberce arıyorduk.

Sosyal ilişkilerimizi geliştirecek geziler düzenliyorduk, katılımların oldukça yoğun olduğu bu geziler, konserler, yemekler meslektaşlar arası ilişkileri geliştiriyor ve kararlara katılımın artmasını sağlıyordu. İlk dönemlerden beri Türkiye'de bilimsel dişhekimliğinin kuruluş yıldönümü olan 22 Kasım gününe denk gelen haftayı etkin şekilde kutladık.

### **TDB çalışmalarında İzmir Dişhekimleri Odasının yeri nasıldı?**

TDB'deki çalışmalara İzmir Odası olarak her zaman etkin şekilde katıldık. İlk dönem İzmir'den iki arkadaşımız (ikisi de hem Tabipler Birliği'nde çalışmış, hem de kamuda çalışan deneyimli isimlerdi) TDB Merkez Yönetim Kurulu'nda görev aldılar. TDB bölge toplantılarında ağız ve diş sağlığı başta olmak üzere sağlık politikaları hakkında görüşlerimizi belirterek sonuç bildirgeleriyle basın duyurularıyla etkinliğimizi ortaya koyduk. □



Kariyerini farklı alanlarda sürdüren meslektaşımız **Dr. Onur Yazar:**

## 'Hayat çok kısa, ne yapabiliyorsan at cebe'

Mesleğini tek bir gün bile fiilen icra etmemiş bir meslektaşımız bu sayıda konuştuk. Kariyerini sağlık yönetimi alanında sürdürmeyi seçen ama sonrasında her aşamada farklı bir iddiaya yönelen Dr. Onur Yazar'la söyleşiyi Fakülteden dönem arkadaşı, Yayın Kurulu üyemiz Esra Yamak gerçekleştirdi. Yazar'ın gurmelmekten TV yayıncılığına, rehberlikten gazete yazarlığına kadar yan uğraşları ise bu epigrafa sığdıramayacağımız çeşitlilikte. Kendisi son olarak Tayland'da Tayca öğrenmekle meşgul!

**H**er insan bir hikâyedir aslında, ama bazı hikâyeler o kadar sürükleyicidir ki, acaba şimdi neler oldu diye düşünürsünüz. Hikâyenin devamını duymak isteyeceğiniz, 'nerde kalmıştık' ile başlayıp, hoş sohbetler yapabileceğiniz bir hikâye sahibinden bahsetmek istiyorum: Onur Yazar.

Ara sıra karşılıklı görüşebildiğim, ama sanal ortamda devamlı iletişime girebildiğim fakülte arkadaşımdır kendisi.

Bir gün beni arayan Onur, Eskişehir'e geldiğini, onu buranın en meşhur yerine götürmemi istemiş, beni de görmek istediğini ikinci cümlesinde dile getirmişti. Onur'u tanıyan biri buna kapris yapmaz, ben de yapmadım.

Çok eski ama yemek lezzetlerini yıllar boyu hiç kaybetmemiş bir lokantaya gittik. Küçük masamızda 4-5 çeşit meze... Onur yemeye başlamadan önce küçük tabakları fotoğrafladı. Çatahının ucuna aldığı

küçük lokmayı ağızına attı, yavaşça çiğnedi ve çatahını bıraktı. Gözlerim onu izlerken beğenmemiş olabileceğini düşünmek bile istemedim ama gene de sordum. 'Çok güzel, keyif alıyorum' dedi. Sonrasında ise o masada fotoğrafı çekilen tabağın, Vedat Milor'un kendi sayfasında paylaştığını anlatacaktı.

Şimdi Tayland'da... Online 76 dakikalık bir görüşme ile bitmemiş ama kesmek zorunda kaldığımız hikâyesini nasıl yaparım da bu sayfalara sıkıştırırım, acaba eksik kalan bir şeyler olur mu endişesiyle kısalttım röportajımızı...

**Onurcuğum, hikâyeyi dinlemek için sabırsızlanıyorum, nereden başlayalım?**

Hikayem aslında üniversite sınavı-

la başlıyor. Ben hekim bir ailenin evladım. Annem dişhekimi, babam hekim, babası hekim, dedesi hekim, ben dördüncü kuşağım yani. Ayrıca teyze dişhekimi, amca dişhekimi... Çocukluğum Ege'de geçti. Babamın vazifesinden dolayı ilkokulu Nazilli'de, orta-liseyi Denizli'de

bitirdim. Üniversitede İstanbul'u kazanınca anneannem ve babaannem İstanbul'da yaşıyorlardı, onların yanına geldim. Bir müddet sonra bizimkiler de İstanbul'a taşınarak, bu gelgitleri sonlandırmış olduk.

Hikâye başlangıcı dedim ya,

ben sağlık mesleği dışında hiç bir mesleği bilmiyordum. Babam hekim olmasına rağmen, benim tıp okumamı istemedi ve ben de anne mesleği dişhekimliğini ilk tercih olarak yazıp İstanbul Üniversitesi ➔

'Hekim bir ailenin evladım. Annem dişhekimi, babam hekim, babası hekim, dedesi hekim, ben dördüncü kuşağım yani. Ayrıca teyze dişhekimi, amca dişhekimi...'



Dişhekimliği Fakültesi'ni kazandım. Puanım hemen hemen her yere yetecek kadar yüksekti, hatta öğrenci işlerindeki görevliler benim yanlış tercih yaptığımı düşündüler...

**Fakülte'de de çok başarılıydın aslında; iletişimin, ilişkilerin iyiydi. Mesela o dönemde öğrenci temsilcisi olman, bizim angarya gördüğümüz herşeyi senin canla başla yapman ve üstesinden gelebilmen...**

Hatırlarsın 80 darbesinden dolayı öğrenci temsilciliği gayri resmi yapılıyordu. Sınıflarda seçim yapılıyordu. İnsanlar bu iş başa bela olur diye de düşünüyor, pek bulaşmak istemiyorlardı. Angarya demeyelim; ben öyle düşünmüyorum.

Akademik başarım da yüksekti. Hemen hemen tüm kürsülerden doktora daveti almama rağmen benim istediğim bu olmadığını düşündüm ve İstanbul Üniversitesi İşletme Fakültesi'ne gittim.

Kimseyi tanımlıyorum bu arada. Girdim, tanıştım ve derdimi anlattım. 'Ben' dedim, 'sağlık yönetimi üzerine bir şeyler yapmak istiyorum'. Bana bir tomar kitap verdiler, bir ay sonra yüksek lisans sınavı var bunlara çalış deyip gönderdiler. Sınava girdim ve ikincilikle kazandım.

**Böyle bir tercih nereden aklına geldi? Pratikte dişhekimliği yapmak istemedin mi?**

Orada, geriye dönüp bakınca enteresan bir olay var. Rahmetli **Necla Timoçin** Hoca 3. sınıfta beni odasına çağırdı. Annemi de tanıyormuş, bana 'sen dört duvar arasında çalışacak adam değilsin, yanlış tercih yapmış olabilir misin?' diye sordu. Aslında zor okuyan bir öğrenci de değildim ama Necla Hoca beni fark etmiş, bunu söylemişti. Sonuçta eğitimim işletmeye evrildi. O tarihte çok popüler olmayan 'Sağlık Kurumları İşletmeciliği'nde yüksek



Tayca eğitimine devam eden Yazar'ın sonraki projesi Tayland'da eğitimci olarak görev almak.

lisans öğrenciliğine başladım.

Yine rahat duramadım, bilişimle ilgilenmeye başladım. İstanbul Üniversitesi İşletme Fakültesi Enformatik kuruluyordu, beni asistan olarak almak istediler. Bir sürü engellerle karşılaşarak, kadroya girdim.

**Nasıl engeller?**

Sağlık kökenli olarak işletme

fakültesine giren ilk kişiyim ve bilişime. Düşünsene internet ağ yapısı yapılıyor, enformatik birimi kuruluyor. Fiber optik proje çizen bir dişhekimim ve yıl 1995-96.

Çapa'dan geçmenin, Çapalı olmanın avantajlarını görmedim değil. Gururla Çapa'dan mezun olduğumu söylüyorum, ama artık Çapa'da okulumuz yok. Bu çok büyük bir ayıp.'

ama artık Çapa'da okulumuz yok. Bu çok büyük bir ayıp. Bu ayıpta ilk sırada üniversitenin yönetiminin, akademik kadrolarının, ikinci sırada da bizler yani mezunların ve de odaların sahip çıkmamış olmasının büyük rolü olduğunu düşünüyorum. Akıl tutulması...

**Doktorayı da aynı yerde mi yaptın?**

Evet, doktora başladım, arada üç yıl geçti ama ben yine pirelendim. İstanbul Üniversitesi'nden ayrılıp, bir bilişim firmasında genel müdür yardımcısı olarak işe başladım. Sonrasında kendi bilişim firmamı kurdum.

Yeni projelerimi oluşturdum, aslında benim her yaptığım projeydi. Enformatik kurulumu, sanal sistem, haber sağlık adında sağlık haber yayılımı; hepsi proje...

Üniversiteden ayrılmama rağmen bilişimle ilgili birçok üniversite ders vermem için teklifte bulundu. Marmara Sağlık Bilimleri Fakültesi, Kadir Has, Yeditepe Tıp ve Dişhekimliği fakültelerinde, İstanbul Bilim Üniversitesi'nde medikal enformatik üzerine dersler verdim.

**Üniversite hayatına tekrar yarı zamanlı geçmişsin yani?**

Evet ama yarı zamanlı olarak başlayan bu tempo, benim iş hayatımın çoğunluğunu kapladı. Sağlık Yöneticileri Derneği'nin de yönetim kadrosunda bulunup, başkanlık yaptım. O dönem Ak Parti'nin ilk dönemleriydi, Sağlık Bakanlığı'yla iletişim halindeydik. Başlangıçta STK'larla iyi ilişkiler içinde olmalarıyla tüm projelerde fikir soruluyor, demokratik tavırlar sergiliyor, kanun taslaklarında öngörüler ve fikirlerimiz alınıyordu. Sonrasında herşeyi biz biliriz diyerek sormaz oldular.

Bu aşamalardan sonra İstanbul Okan Üniversitesi'nden daimi kadro teklifi aldım ve yardımcı doçent olarak üniversitedeki görevime başladım. Şirketi kapatıp, hocalığa geri dönmüş oldum.

**Ama sen profesiz duramazsın?**

Tabii, zaten daha öncesinde yaptığım sağlık alanında danışmanlığa devam ettim. Hem Türkiye'de



Sağlık yöneticiliği alanında uzmanlaşan meslektaşımız Yarar gençlere meslek seçiminde yardımcı olmayı amaçlayan bir Youtube kanalının da kurucusu.

hem yurtdışındaki hastaneler için projeler yaptım. Türkiye’de birkaç zincir hastaneye danışmanlık verdim. O dönemlerde karşılıklı sözleşmeler çok yetersizdi, anlaşmalar hakları çok korumuyor, tarafları savunmasız bırakıyordu.

Firmalar ve hastane yöneticileri arasında yapılan çoğu sözleşmeyi bildirdim. Yurtdışından gelen 40 sayfalık sözleşmelerin yanında bizimkiler başlangıçta üç sayfaydı, arabuluculuk yaparken bu sözleşmelerin hiçbir hukuki geçerliliği olmadığını anlattığım ve firma ile hastane anlaşmazlıklarını çözümlüğü vardı. Şimdi tabii çok profesyonel çalışıyorlar.

Üniversite yüksek lisans öğrencilerimin sayısı bir ara ciddi arttı. Okan Üniversitesi Sağlık Hizmetleri Meslek Yüksekokulu kurulma projesiyle oraya müdür oldum. Dokuz yıl devam ettim ve görevimi devrettim; benim için bu proje de başarıyla tamamlanmış oldu.

O dönemde üniversitelerin sağlık hizmetleri meslek yüksekokulları müdürleri bir araya gelerek bir oluşum kurduk. Programların akreditasyonu için YÖK’e öneriler götürmeye başladık. Orada görevim hala devam ediyor, ders programları ve çıktılar, altyapı çalışmaları bitti. Gelecek yıl YÖK’ten çıkacak.

### **Biraz da şu Tayland olayına gelelim, nereden çıktı bu fikir?**

Kendimle ilgili yeni bir şeylere başlayayım dedim. Uzakdoğu son derece keyiflidir, insanların yüzü güler, ulaşım ağları gelişmiştir, yemesi içmesi boldur. Daha önce

*‘Pandemi öncesi saydığımda 110 kusun ülke gezmişim, bir süre sonra bu hobi niye rehberliğe evrilmesin dedim ve Turizm Rehberlik programını bitirip kokartlı rehber oldum.’*



Tayland’la karşılıklı sağlık yönetimi sempozyumu yapmıştım, zaten işbirliğimiz vardı. Tayland’dan bir iki üniversiteyle yazıştım, hem öğrenci hem hoca olarak buraya gelme isteğimi bildirdim, şu anda öğrenci olarak buradayım. Gelecek dönem belki dersim de olacak.

### **Tayca öğrenme nedenini merak ediyorum. Nerede kullanmayı düşünüyorsun?**

Tayca öğrenmek istiyordum. Tabii tam bir çılgınlık, 50 yaşında bununla başa çıkmak oldukça zor. Galiba en yaşlı öğrenci benim şu anda üniversitede.

Başladığım projelere Tayland’dan devam ediyorum. Buraya gelmeden

önce Gelecek Tv adı altında bir projem vardı. Üniversite öğrencilerine, üniversitedeki işleyişi anlatmak amacıyla başlamıştım ama sonra meslek tanıtımına evrildi. Marka patentini de aldım, YouTube üzerinden yayın yapan bir kanal, buradan da idare etmesi mümkün oluyor.

önce Gelecek Tv adı

altında bir projem vardı. Üniversite öğrencilerine, üniversitedeki işleyişi anlatmak amacıyla başlamıştım ama sonra meslek tanıtımına evrildi. Marka patentini de aldım, YouTube üzerinden yayın yapan bir kanal, buradan da idare etmesi mümkün oluyor.

### **Hobilerin nelerdir? Yapmaktan zevk aldığın özel uğraşlar yok mu?**

Olmaz mı? Bazen hobiler iş haline gelebiliyor. Mesela enformatik hobiydi, iş halini aldı. Ben gezmekten büyük keyif alıyorum. Pandemi öncesi saydığımda 110 kusun ülke gezmişim, bir süre sonra bu hobi niye rehberliğe evrilmesin dedim ve üniversite sınavına girdim, Turizm

Rehberlik programını bitirip mezun oldum. Rehberler Odası’nın eğitimlerini tamamladım, kokartlı rehber oldum. →





Bir yandan turizm rehberliği de yapan Yarar'ın en sevdiği coğrafya Uzakdoğu.

### **Bunu iş olarak yaptın mı?**

Türkiye'de keyif amaçlı yaptım ama Uzakdoğu'ya daha önceleri mini gruplar getirerek hizmet ettim. Dolayısıyla Uzakdoğu'yu çok iyi biliyorum bir de thaice öğrenince, ağlar örtülecek, bu konuda kendimi geliştirmeye çalışıyorum.

### **Neden bu telaş? Her şeyi projelendirme projesi olgunlaştırıp devretme...**

İnsan ömrü çok kısıtlı Esracığım, ne yapabiliyorsan at cebe. Ama şu da yanlış anlaşılmasın; her şeyi düzgün yapmak önemli. Mesela ben Gelecek Tv projesi için İstanbul Aydın Üniversitesi'nde Radyo TV programcılığı dersleri aldım. Rehberlik için Medeniyet Üniversitesi Tarih bölümünden dersler aldım, kendimi daha yeterli hale getirmek için.

### **Dışhekimliğini meslek olarak yapmadın mı hiç?**

Hayır, askerlikte bile yapmadım, hasta bakmadım hiç. Ama dışhekimliğinden de iletişim olarak kopmadım, kongrelerde konuşmacı oldum. Sağlık yönetimi işletmeciliğiyle ilgili olduğuma göre, pek tabi meslektaşlarımla iç içeyim, bağım hiç kopmadı.

### **Hazır azcık politik değişimler yapmışken, sağlık politikalarıyla ilgili düşüncelerin nedir?**

Türkiye'nin konuşan ve iş yapan insanlara ihtiyacı var, ne yazık ki son 10 yılda bu çok baskılandı. Benim şansıma, bulunduğum vakıf üniversitesi bize her türlü imkânı sundu. Acaba devlet üniversitesinde olsaydım bunları konuşabilir miydim bilemiyorum. Benim hala umudum var. Tabi bu son yılların etkileri ne zaman düzelir, bu süreç nedir? Çarpı en az iki diyorum. Gelecek dönem Türkiye için çok iç açıcı değil, 2023'de de durum değişmezse yandı gülüm keten helva...

### **Sağlıkta artan şiddet vakalarına ilişkin yorumun nedir?**

Sağlıkçı (hekim, eczacı, hemşire, sağlık

personeli) ile hasta arasındaki iletişim çift taraflı olması gerekirken, olay artık toplumun nobranlaşmasından kaynaklanıyor ve bir yerde sağlık personeline, daha doğrusu okumuş insana karşı bir teşvik var, 'bunları ezmek lazım' bakış açısı. İnsanlar, okumuş insanla nerede karşılaşır? Ya adliyede ya hastanede ya okulda... Üniversitelerde, adliyede bir şey yapamıyor, en rahat hastanede yapıyor, karşı taraf örtbas ediyor. Doktorlar kaçıyor, ülke için büyük kayıp...

*'Mesleğimi askerlikte bile yapmadım, hasta bakmadım hiç. Ama dışhekimliğinden de iletişim olarak kopmadım, kongrelerde konuşmacı oldum.'*

### **Senin bir de gurmeliğin var... Bu konuyla ilgili topladığın notlarını kitap haline getirdin mi?**

Kitap değil ama geçenlerde bir kitapta bir bölümüm çıktı: 100 Doktor 100 Rota. KAHEV yararına çıktı, geliri ile covid dönemi anne veya babasını kaybeden çocuklara eğitim bursu sağlamak amacıyla basıldı, bağış kitabı idi ve yok sattı. Ben Peru kısmını yazdım.

Yeme içmeyi çocukluktan beri severim. Gezerken yeni yemekleri tatmayı severim, denerim. Türkiye de gitmediğim yer kalmadı. Her gittiğim yerde oranın yemek kültüründe ne varsa tadıyorum. Yerel mutfaklar daha çok ilgimi çekiyor, floram da kuvvetli her halde, çok da zorlamadan tatmaya çalışıyorum. İki aydır buradayım daha bir kere diyare olmadım. Hindistan'a yedi sekiz kere gittim problemsiz döndüm. Dikkatliyim ve de floram sağlam çıktı ya da gelişti:))

### **Şu anda muson dönemindesin...**

Evet, yağmur var ama beş dakika da olabilir, üç gün de sürebilir. Üç gün sürerse siz TV'lerde görürsünüz zaten!







## Diş Tabipleri Cemiyeti Mecmuası

Ayda bir neşrolunur tıbbi ve meslekî mecmuadır.

Müdür : OSMAN BURHANEDDİN.  
Hey'eti tahririye : GALİP ABDİ, RUHİ VAMİK, AFFAN VASİF.  
Daimî muaveneti tahririye : LEVEK, BARI, REŞAT METHİ.

### MECMUA

Muharriri : Osman Burhaneddin

1923 senesi teşrinisanisi bîdayetinde ilk nüshası intişar eden türk diş tabipleri cemiyeti mecmuası bu nüshasile beşinci yaşını bitirüp altıncısına basmıştır. bu münasebetle beş senelik neşriyat hayatının bir pılancosunu yapmağı faydadan hâli bulmadık. Beş senelik hayatında ancak (37) nüsha gibi pek az bir miktarda intişar edebilen mecmua, ilk tesis edildiği zaman hey'eti idareden tefrik edilen bir iki arkadaş tarafından idare edilmekte idi. Şuradan buradan gayrı muntazam bir halde gönderilen makaleler ile bir ay çıkar, iki ay çıkamaz ve nihayet her hangi bir suretle hey'eti idarenin tebeddülü ile yeni intihab edilen hey'etin

Türk Diş Tabipleri Cemiyeti Mecmuası'nın  
Latin alfabesiyle yayımlanan ilk sayısı

# 'Mecmua'

Türk Diş Tabipleri Cemiyeti Dergisi'nin Latin alfabesiyle yayımlanan ilk [1928 Teşrinisanı (Kasım)] sayısında 'Mecmua' başlığıyla ve Osman Burhaneddin imzasıyla yayımlanan yazı yeni yeni şekillenmekte olan bir mesleğin ve meslek örgütünün yayın alanında yaşadığı sıkıntıları yansıtıyor. Beş yıllık dergi faaliyetinin bilançosunun çıkarıldığı yazıda bazı sözcüklerin Latin alfabesiyle nasıl yazılacağına henüz oturmamış olmasından kaynaklanan farklı yazımlara dokunmadık. Bugün artık anlaşılması güç olan sözcük ve deyimlerin karşılıklarına ise parantez içinde yer verdik. (Ara başlıklar da bize ait).

Muharriri: **Osman Burhaneddin**

1923 senesi teşrinisanisi (Kasım) bîdayetinde (başında) ilk nüshası intişar eden (yayımlanan) Türk diş tabipleri cemiyeti mecmuası bu nüshasile (sayısıyla) beşinci yaşını bitirüp altıncısına basmıştır. Bu münasebetle beş senelik neşriyat (yayın) hayatının bir pılancosunu yapmağı faydadan hâli bulmadık.

Beş senelik hayatında ancak 37 nüsha gibi pek az bir miktarda intişar edebilen mecmua, ilk tesis edildiği zaman hey'eti idareden (yönetim kurulundan) tefrik edilen (ayrılan) bir iki arkadaş tarafından idare edilmekte idi. Şuradan buradan gayrı muntazam bir halde gönderilen makaleler ile bir ay çıkar, iki ay çıkamaz ve nihayet her hangi bir suretle hey'eti idarenin tebeddülü (değişimi) ile yeni intihab edilen (seçilen) hey'etin vazifeyi devir alınca kadar geçen müddet imtidadınca (süre uzayınca), mecmua yine tatili faaliyet ederek hiç intişar edemez idi. Yeni hey'eti idare intihab edilir; tefrik edilen zevat (kişiler) henüz bu vazifenin yabancıları olmaları dolaysile bir müddet de böyle geçerdi. Hasılı senede ancak bir kaç nüsha intişar edebildi.

### Profesyonelleşme sıkıntıları

İlmî bir mecmuanın idari hey'etler üzerinde parazit (burada angarya anlamında) olarak kalması neticesinden başka bir şey olmayan şu vaziyetin maatteessüf (ne yazık ki) beş sene devam ettiği müşahede edildi (görüldü).

Mamâfi (bununla birlikte) bu şarait (şartlar)

dahilinde başka türlü olmak imkân ve ihtimali de yoktu.

Dünyanın hiç bir yerinde, idarî ve mesleki işler ile pek fazla meşgul olan cemiyet hey'eti idareleri üzerine bu suretle pek ağır bir yük tahmil edildiği (yüklendiği) görülmemiştir. Her ilmî mecmuanın daimî ve sabit bir müdür ve hey'eti tahririyesi (yazı kurulu) mevcuttur.

Devamlı bir saî (çalışan) ve aynı zamanda o nisbette de bir ihtisas işi olması lazım gelen ilmî her mecmuayı bu sabit tahrir hey'etleri idare eder.

Cemiyet hey'eti idareleri mecmuaların ilmî cihetleri ile (yönleriyle) hiç alâkadar olmazlar. Esasen der'uhde ettikleri (üstlendikleri) vazaiife (görevler) de bu iş ile iştiğale (uğraşmaya) müsaâde etmez.

Fakat Amerika ve Avrupa memleketlerinin akla hayret veren meslek mecmualarından sarfınazar (bir yana bırakılırsa), komşumuz Yunanistan'ın bile muntazaman intişar etmekte olan iki formalık bir mecmuası ile onbeş günde bir çıkan meslek gazetesi vardır. Bu vaziyet dahilinde beynelmilel meslekî neşriyat aleminde Türk diş tabiplerinin pek geri kalmaları cidden tahammül edilemeyecek bir keyfiyet (durum) teşkil etmektedir. Zira bu gün mecmuamızın her nüshası Amerika, Avrupa memleketleri meslek mecmua ve cemiyetleri ile bazı kütüphanelerine dağıtılmaktadır. Bu suretle Türk diş tabiplerinin ilmî mesâi ve varlıkları her an için bütün dünya meslek alemi muvacehesinde (yüzüne karşı) durmaktadır.



### Bilimsel çalışma olmayınca...

Amma denilebilir ki, bizde orijinal mesai (çalışma) çoğalamadı ne yazılabilir?

Fikrimize kalırsa buna da şu cevap verilebilir: Aşağı yukarı diğer mesleklerden pek farklı olmayan şu hale nazaran, biz de arada sırada orijinal mesai varsa yazarız; mütebakî geri kalanları da pek muhtaç olduğumuz, Amerika ve Avrupa asarından (eserlerinden) tercüme edebiliriz. Esasen henüz nakıl devrinde bulunduğumuz şu ânda, bu günün meslek evladları şu mühim ve esaslî vazifeyi muvaffakiyetle ifa edebilirlerse kendilerini ciddi bahtiyar âd'edebilirler.

İşte şu mülâhazat (değerlendirmeler) ve geçen beş senelik müddet esnasındaki edilen tecrübeler neticesi olarak fikirlerimize iştiraketen diğer kıymetli meslekdaşların da müdafaâları neticesi olarak 17 Şubat 928 tarihli cemiyetin umumî kongresinde mecmuanın hey'eti idare dahil ve haricinden devamlı bir tahrir heyeti tarafından neşri kabul edilmiş ve bu tarihten beri vazifeyi intihap edilen hey'eti tahririye deruhde etmiştir.

Bununla beraber, fikrimize nazaran iş tamamen haledilmiş ve müşkülât (güçlükler) ref edilmiş (ortadan kaldırılmış) değildir.

### 700'ü aşkın dişhekimi!

Bu gün iki forma olarak intişar etmekte olan mecmua koleksiyonları tetkik edilecek olursa maatteessüf hemen hemen beş altı kenç meslekdaşın imzalarına tesadüf edilir. Yedi yüzü mütecaviz (aşkın) diş tabibi olmak üzere binden fazla müntesibi (mensubu) olan bir meslekin kuvvetli bir ekseriyetini temsil eden cemiyetin yekâne mecmuasının sayfaları, gönül arzu ederdi ki, meslekin daha sahibi salahiyet (yetki sahibi, yeterli) simalarının ve nihayet büyük bir meslekdaş ekseriyetinin başlarından geçen şayanı iş'ar (yazmaya değer) vakayı ile hatta tercüme edilmiş şayanı istifade (yararlanmaya değer) bahisleri (konuları) ile doldurulmuş olsun.



Türk Diş Tabipleri Cemiyeti'nin 1. Ulusal Diş Tababeti Kurultayı (1 Kasım 1932) Organizasyon Komitesi



'Mecmua'nın Arap alfabesiyle yayımlanan Eylül 1924 tarihli 10. sayısı

Gönül yine arzu ederdi ki, mevcut müntesiplerine nazaran pek dun bir raddede (aşağı bir düzeyde) olan mecmua satışı da bir kaç misli tezayüt etmiş (çoğalmış) bulunsun.

Şu samimî temennilerin yakın bir atide (gelecekte) tahakkuk etmeleri (gerçekleşmeleri) meslek için behemahal (her durumda) lazımdır; hatta elzemdir (vazgeçilmezdir). Her şahsın olduğu kadar her meslekin de dahil ve haricdeki otoritesi hiç şüphesiz ilmî ve meslekî varlığı ile mütenasiptir (orantılıdır).

### 'Kişisel çekişmeleri bir yana bırakalım'

Bu varlığı husule getirebilmek (gerçekleştirebilmek) için bütün meslekdaşların kalben birleşmeleri ve aralarındaki ufak tefek sui tefekkürleri (yanlış anlamaları) izale ederek (gidererek) pek âlî (yüce) ve kıymatlı meslekimizin memleketimizde de ilmen terakkî (gelişme) ve tealisine (yücelmesine) sarfihimmet etmeleri (ciddi gayret göstermeleri) lazımdır. Meslekin varlık ve otoritesi ancak bu suretle te'sis edilebilir. Aksi taktirde bu alâkasızlık vaziyeti devam ederse bu aziz meslek yükselemez ve binnetice (sonuç olarak) pek yazık olur. Henüz tamamen taazzuve edemeyen (organları oluşmamış) narin bünyesinin daha çok hırpalanacağına şahit olacağımızdan kuvvetle emin olalım.



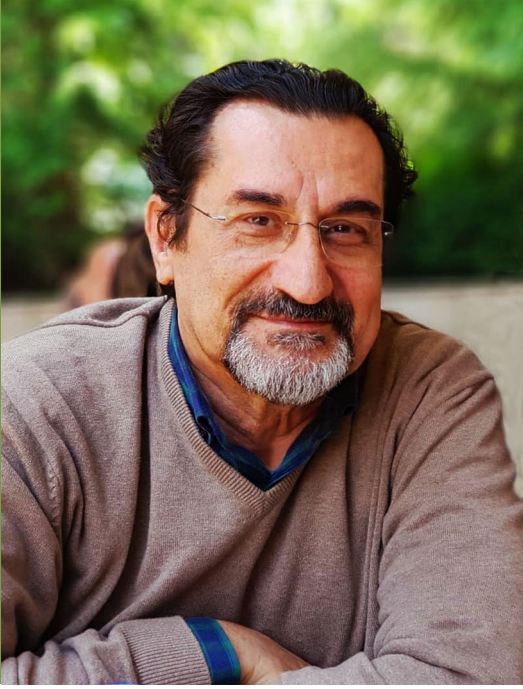

Prof. Dr. Cihan Akçaboy:

# ‘Elime matbaa mürekkebi bulaştı bir kere’

Tekerlekler dönmeye başlayınca ilk satırlarını okuduğum kitabın son sayfasına gelivermişim işte. Nasıl da hızlı geçiverdi o altı saatlik yol. Prof. Dr. Cihan Akçaboy’un “Dişhekimlerine ve Diğerlerine Fısıltılar” adlı kitabı, çiçeği burnunda bir öğrenciden 40 yıllık klinik deneyimi olan bir dişhekimine dek her yaş grubundan meslektaşımız hatta meslekten olmayan okur için de önemli yaşam dersleri barındıran ve sohbet havasında ilerleyen bir eser. Sevgili Akçaboy ile geçtiğimiz yıl Kasım ayında yayımlanan kitabını eksen alan keyifli bir söyleşi gerçekleştirdik.

## Öncelikle sizi biraz tanıyabilir miyiz?

Gaziantep’li büyük bir ailenin çocuğu olarak Trabzon’da doğdum ama bir yaşından bu yana hep Ankara’da yaşıyorum. Nerelisin diye sorduklarında Antepliyim diyor.

1974-75 ders yılında şimdiki Gazi Üniversitesi’nden mezun oldum ve yine Gazi’de Protez - o zamanki adı böyleydi- bölümünde asistanlığa başladım. Sınıf arkadaşım, sevgili karımla evlendim. Hacettepe Üniversitesi’nde doktora yaptım, dudak karsinomalarının radyoterapisinde geliştirdiğim proteksiyon protezleri ile ilgili tezim TÜBİTAK ödülü kazandı.

Gazi Üniversitesi’nde görev yaparken yar-

dımcı doçent, doçent ve profesör oldum. Pek çok bilimsel ve idari görevlerde bulundum, 2019 yılında pandemiden hemen önce! yaş haddinden emekli oldum. İki tane yaşımı başım almış mühendis oğlum, bir de kızım var. Küçük

## yazma fikri nasıl ve ne zaman oluştu?

Aslında gündelik hayatta insanlarla özellikle öğrencilerle deneyimlerimi paylaşmayı, onların hayatına dokunmayı her zaman sevdim. Sevgili hocam Prof. Dr. İlter Uzel’in bir sözü vardı

‘Bu dünya için bütün yaptıklarımız ve yapacaklarımız, bu çabalar, arzular, ihtiraslar, başarılar, bütün uğraşlar sadece sağlıklı bir hayatınız varsa bir değer ifade eder.’

oğlan daha evlenmedi o da evlenirse iki oğlum iki kızım olacak.

**Geçtiğimiz yıl 43 yıllık meslek hayatınızda kendi deyiminizle kendi doğrularınızı anlattığınız kitabınız yayımlandı. Kitabı**

“insanın eline matbaa mürekkebi bulaşmaya görsün, hiç çıkmaz.”

Benim elime de matbaa mürekkebi bulaşmıştı.

Bunun üzerine bir de fikirlerine, aklına çok saygı duyduğum sevgili Ahmet Şerif İzgören “Ağabey, dişhekimleri-

ne yönelik bir deneyim kitabı yazsanız, bir meslek gurubuna yönelik ilklerden biri olur” dedi. Kitaplaştırma fikri böyle ortaya çıktı ama yazması uzun sürdü. Öyle ki bazı dediklerim güncelliğini kaybetti, dönüp tekrar yazdım. Umarım sadece dişhekimleri için değil, diğerleri için de keyifli bir kitap olmuştur.

**Kitabınızda dişhekimliği eğitimi ile ilgili oldukça çarpıcı bölümler var. Günümüzdeki dişhekimliği eğitimi hakkında ne düşünüyorsunuz?**

Sanırım insan yaşlandıkça, kendiyile birlikte kaybolacak diye birikimlerini başkalarına anlatmak, aktarmak istiyor. Buna biz kısaca “çenesi düşmek” di-



yoruz. Hah, işte içinde bulunduğum durum tam olarak böyle. Ayrıca aklımda birbirini çağrıştıran o kadar çok şey var ki, bazen esas konunun uzağına da düşüyorum.

Sorunun cevabına gelirsek, şöyle: Biliyorsunuz Ankara'da Anadolu Medeniyetleri Müzesi var, Mustafa Kemal'in emriyle 1921 yılında kurulmuştur. Evet 1921, yani henüz Cumhuriyet falan ortada yok, Türkiye Büyük Millet Meclisi Hükümeti kurulmuş, ülkenin her yerinde savaş sürüyor, Ocak ayında 1. İnönü muharebesi yapılmış, Temmuz'un 7'sinde Sakarya'nın doğusuna çekileceğiz, Eylül ayında Sakarya meydan muharebesi yapılacak. Top sesleri Ankara'dan duyuluyor, parasızlık bir yanda ama Mustafa Kemal bir müze açılması için emir veriyor.

Bu Anadolu Medeniyetleri Müzesi'dir. Bilmem ki siz ne düşünüyorsunuz? Ben inanılmaz bir irade, müthiş bir güven, zafere olan sonsuz bir iman ve planlı bir deha görüyorum. Neyse işte bu Anadolu Medeniyetleri Müzesi'ni ben, birkaç senede bir tekrar ziyaret ederim. Orada teşhirde Mezopotamya medeniyetinden kalma bir mektup var. Mektubun şekli de çok hoş doğrusu, üzerine çivi yazısı yazılmış, avuç içi kadar bir kil tablet. Bunun üzerinde yine kilden yapılmış bir zarf var.! Mektubu açmak için zarfı kırıp mektubu çıkartıyorsunuz.

Mektubu bir yaşlı



Prof. Dr. Akçaboy'un kitabı 'Dışhekimlerine ve Diğerlerine Fısıltılar' geçtiğimiz Kasım ayında yayımlandı.

kadın, arkadaşına yazmış, esas konu gelininden şikayet! Gelininden bir hayli yakındıktan sonra can alıcı cümleyi söylüyor: "Ne olacak bu gençlerin hali!" Ben de 4000 yıllık geleneği bozmuyor ve soruyorum; ne olacak bu gençlerin hali?

**Sizce ülkemizde dışhekimliği eğitiminin en çok aksayan tarafı ne?**

Özellikle şu pandemi yıllarında staj sınıflarında okuyan öğrencilerin durumu gerçekten kötü. Kliniğe girmeden mezun olduklarını duyuyorum.

Tabii sorun sadece son iki – üç senenin sorunu değil, uzunca bir zamandır, ülkenin hemen her yerine gereğinden fazla dışhekimliği fakültesi açıldığını düşünüyorum. Bunun doğal sonucu olarak yetersiz eğitim kadrosu, yetersiz fiziksel mekan ve yetersiz donanımla iyi dışhekimleri yetiştirilmeye çalışılıyor. Ne kadar başarılı olduğunun takdirini sizlere bırakıyorum.

Ayrıca benim öğrenciliğimle günümüzdeki eğitimi karşılaştırdığımda arada büyük farklar olduğunu görüyorum. Dışhekimliği eğitimi gittikçe dış tedavilerine odaklanarak genel tıp eğitiminden uzaklaşıyor.

**Uzun ve başarılı bir akademik kariyeriniz var. Fakat kitabınızda sağlık ve aşkı önceliyor ve ömür boyu aşık kalınacak biriyle evlenmeyi öğütüyorsunuz. Ömür boyu aşık kalmanın sırrı nedir sizce?**

Evet, bu dünya için bütün yaptıklarımız ve yapacaklarımız, bu çabalar, arzular, ihtiraslar, başarılar, bütün uğraşlar sadece sağlıklı bir hayatınız varsa bir değer ifade eder. Rahmetli Sakıp Sabancı'nın oğlu için söylediği sözün anlamına tam olarak katılıyorum. Elbette sağlık

*'Ülkenin hemen her yerine gereğinden fazla dışhekimliği fakültesi açıldığını düşünüyorum. Tabii bunun doğal sonucu olarak yetersiz imkanlarla iyi dışhekimleri yetiştirilmeye çalışılıyor. Ne kadar başarılı olduğunun takdirini sizlere bırakıyorum.'*

her şeyden önce gelmeli. Aşk konusu biraz daha karışık! Önce aşkın bir tanımını yapmalıyız. Bana göre aşk tek bir duygu değil. Kompleks bir şey. Aşkın içinde ihtiras var, tensel arzu var, kıskançlık var, sevgi var, güven var, saygı var, şefkat var, benimseme var. Daha pek çok şey var.

Bunların oranları zaman içinde hep aynı kalmıyor, değişiyor. Örneğin ilk başta arzu çok ön

plandayken yıllar içinde geriliyor, yerini sevgi bırakıyor. Kıskançlık akıllı bir düzeye gelirken! güven artıyor. Ne bileyim hepsinin zamanla oranları değişiyor ama toplam hep aynı.

İşte bu toplamı sabit tutturabileceğiniz birine aşık olursanız bu aşk ömür boyu sürer. Böyle birini nasıl bulacaksınız? Bu zor bir soru. Elbette bundan kesinlikle emin olmak mümkün değil ama bu duygulardan sadece birine kapılıp -ki bu genellikle tensel cazibe veya tam tersi ekonomik güvence oluyor- aşık olunursa o aşk ömür boyu süremiyor. Ömür boyu aşık kalmanın öyle bir cümlelik sırrı falan yok.

**Neredeyse meslek halini almış hobilerinizi şaşırarak okudum. Biraz bunlardan bahsedelim mi? Hobilerinizi hayatınızdaki yeri nedir?**

Bence hobiler hayatın renkleridir, alınan keyiftir, yaşam sevincinin bir kısmıdır. Başka bir hobi/uğraş için el/akıl yeteneklerinizi geliştiren üstelik yaparken keyif aldığınız bir şeydir. Emeklilik hayatın önemli bir dönemeci. Örneğin ben tam 50 sene (öğrenciliği de sayıyorum) her sabah aynı okulun kapısından içeri girdim; 50 sene! Ve emekli olunca sevgili karımla mutfakta maydanoz ayıklamaya başladım! Eğer hobileriniz olmasa bu kolayca uyum gösterebileceğiniz bir şey değil. Allahtan yemek yapmak da hobilerimden biri... Diyeceğim, hayatta hobileriniz olsun, bu sizi her açıdan geliştirir ve mutlu eder. ○

# Süt Dişli Kara Bir Masal

Periler, Kraliçeler, Prenslar, Prensesler ve Avcılar

## Gelmeyen diş perisi

Kız çocuğu sabah kalkar kalkmaz yastığının altına baktı. Dün akşam çıkan süt dişi yastığının altında bıraktığı gibi duruyordu. Hızlıca yatağından kalkarak annesinin yanına koştu.

Ağlamaklı bir sesle; 'Anneciğim, diş perisi gelmemiş bu gece. Oysa ben yastığının altına dün düşen dişimi bırakmışım. Görmedi mi acaba? Oysa geçende dişim düştüğünde yastık altına koymuştuk. O ben uyurken gelmiş ve bana çok sevdiğim Barbie bebeğimi getirmişti. Niye gelmedi, niye gelmedi... Unuttu beni'

Anne: 'Üzülme kızım, diş perisi çocukların ilk sütü düştüğünde gelir.'

Kız çocuğu: 'Ne yani gelmeyecek mi yani artık?' dedi düş kırıklığıyla. Diş ve düş kırıklığının yaşandığı günümüz evlerindeki bir diş perisi bekleyiş konuşmalarına kulak misafir olduk. Oysa o kız çocuğu bilmiyordu ki yaşadığı şehirde bazı çocuklar diş perisini hiç bilmedikleri gibi diş perisi de onları hiç bilmiyordu.

Bu yüzden de onların evine diş perisi hiç uğramıyordu. Benim ilk süt dişim düştüğünde annem heyecanlanıp elimden tuttu ve hemen beni dışarı çıkardı. Gözümü kapayıp bir dilek tutmamı daha sonra da elimde sıkı sıkı tuttuğum dişi evimizin kırmızı kiremitli damına düz bir şekilde atmamı söyledi. Ben gözümü kapayıp dileğimi tutup biraz

da annemin yardımıyla dama fırlattığımı bugün gibi hatırlıyorum. Babaannemin 'düz atın, sakın eğri falan atmayın' diye uyardığını da hatırlıyorum.

Sonradan dişi dama eğri şekilde atarsan çocuğun dişleri eğri çıkacağını öğrendim. Yeni dişlerim eğri çıkacak diye aylarca dişlerimi kontrol ettiğimi hatırlıyorum. Bir de atılan dişime damda kiremitlerin arasında ne olduğunu merak etmişim.

Ayrıca abimin ve ablamın da süt dişlerinin de orada olduğu aklıma geldiğinde merakım daha da artmıştı. Meğerse dama atılan süt dişleri, süt kardeşler olarak kiremitlerin altında yaşıyorlarmış. Ta ki yeni ev yapmak için evimiz yıkılana kadar. Bu sefer de şu soru bugün bile kafamın içinde çember çeviriyor. 'Süt dişlerinin dama atıldığı evler yıkıldığında tutulan dileklere ne oluyor?' Benim yanıtım; hâlâ tuttuğum dilek gerçekleşmedi!



## Kraliçenin devedikeni broşu ve küpe çiçekli küpeleri

Damdan dama atlayarak 13 Eylül 1847 yılına İskoçya'daki **Ardverikie Şatosu**'na gidelim.

**Kraliçe Victoria**, kocası **Prens Albert** ve yedi yaşındaki kızı **Prenses Vicky** ile üç haftalığına ➔

\* Şair, yazar. Aşk-ı Salacak, Küçük Bir Ada'nın Not Defterinden Bolaman, Balkondan Düşen L Hazinedar'ın yayımlanmış kitaplarıdır.



bu şatoya Abercorn Düküne misafir olarak gelmişlerdi. O gün Prenses Vicky'nin sallanan dişini babası Prens Albert, parmaklarını kerpeten gibi kullanarak çekip aldı. Bu, Kraliçenin ilk çocuğunun ilk süt dişi idi. Hemen hatırlatalım Kraliçenin tam dokuz çocuğu oldu.

Prenses Vicky, dişini yastığının altına koyup daha diş perisinin gelmesini beklemeden babası Prens Albert, dişi alarak ilk çocuklarının ilk süt dişinin düşmesini anmak için dişten broş yaptırdı. Karısı Kraliçe Victoria'ya hediye etti. Broş, İskoçya'nın simgelerinden olan devedikeni şeklinde idi. Diş çiçeğin tohumu şeklinde yerleştirilmiş, altın ve emayeden yapılmıştı.

Biraz kraliçe ile prens kocasının dişler ve çocuklarıyla ilgili garip işlerinden bahsedeyim. Kraliçe Victoria'nın garip bir huyu vardı. Kraliçe, çocuklarından hatıra kalsın diye onların bazı uzuvlarının, mesela kollarının kalıplarını çıkartıp mermerden heykellerini yaptırıyordu. Kraliçe tüm çocuklarının süt dişlerinden takılar yaptırdı. Kolyeler özellikle küpe çiçeği şeklinde küpeler, broşlar...

Victoria'nın ilginç ve bir o kadar da garip mücevher koleksiyonu vardı. Büyük çoğunluğu çocuklarının süt dişlerinden yapılmış mücevherlerden oluşan bir koleksiyon. Dişlerle bu kadar derdi olan kraliçenin hakikaten kendi dişleriyle de derdi vardı. Tıpkı **Kraliçe Elizabeth** gibi dişlerini şekerli maddelerle sıvardı. Bu hem zenginlik göstergesi hem de yanlış bir beyazlatma yöntemi. Şekerle sıvanan dişler zamanla kapkara olmuş ve çürümüşlerdir.

Bir taraftan güzellik için süsler ve mücevherler peşindeyken ağızındaki dişler kapkaraydı. Bu tezat bir durumdu. Kraliçenin kocası Prens Albert, aynı zamanda iyi bir avcıdır. Sık sık geyik avına çıkar ve vurduğu geyiklerin dişlerini Kraliçe Victoria'ya hediye ederdi. O dişlerden ne yapıldı? Evet, bildiniz takılar yapıldı. Tabiki onları karısına hediye olarak yaptırdı. Vurduğu geyiklerin kafasını duvara astırır ve altında *'bu geyik Prens Albert tarafından vurulmuştur'* yazdırırdı.



#### Avcılar ve filler

Söz avcılığa gelince insanlığın kanlı tarihine doğru geçmişe yolculuk yapalım. İlk çağlardan bu yana ta avcı toplumlardan beri insanlar avladıkları hayvanların dişlerini, boyunlarına, bellerine ya da kollarına asarlardı. Bu gücün ilkel göstergesiydi. Ne kadar çok diş var o kadar güçlüsün, o kadar iyi avcısın. Doğal olarak rakiplerine de bir gözdağı vermektir amaç.

Sonrasında iş süs ve takıya doğru evrildi. Bu sefer hayvanlar dişlerinin takı ve süs yapımında kullanmak için avlandı. Dişleri için avlanan hayvanların başında filler gelir. Filler dişleri için avlanmalarından dolayı nesillerinin yok olma tehlikesiyle karşı karşıya kaldılar. Verilere göre sadece son iki yılda 30 bin fil dişleri için öldürülmüş. Şu anda yalnızca beş fil türü kalmış. Kapitalizmin acımasız kuralları devrede olması bunun en büyük nedeni. Moda, süs ve takılar...

Fillerin hamilelik süreleri 660 gün, yani yaklaşık iki yıldır. Bu kadar uzun hamilelik geçiren ve uzun zamanda doğan bir hayvan kolayca dişleri nedeniyle katledilmektedir. Konumuz süt dişleri olduğundan sözü fillerin süt dişlerine getirelim. Fillerin genellikle 26 dişi vardır. Uzun, kesici olan iki kesici diş, 12 ön azı süt dişi ve 12 azı dişi vardır. Fillerin süt dişleri 2-3 yaşındayken düşer. O gün fillere ilk süt dişi için diş perisi gelmez. Ama bir gün avcılar dişleri için gelir.

İnsanlık, bu katliamları yüzyıllardır durduramadı. Durdurmak için bir çözüm de bulamadı. Ama her zaman olduğu gibi doğa kendi önlemini kendisi alıyor. Ve sorunları kendisi çözüyor. Nasıl mı? Araştırmacılar Mozambik'teki fildişi avcılığının fillerin evrimine yol açtığını, fil yavrularının dişsiz doğmaya başladıklarını tespit etmişler. Dişsiz filler doğmaya başladıklarından ileride anne karnındaki bebek filler de mutasyona uğruyorlar.

Ey insanlık! Bu haberi okuduktan sonra bakıyorum da süt dökmüş kedi gibisin...

## Densify

### Oral-B'nin yeni diş macunu

Oral-B'nin yeni diş macunu Densify, remineralizasyon yolu ile diş minesini güçlendirmeye ve korumaya yardımcı olur.



**G**elecekte kim olacağımız, bugün neler yaptığımızı bağlıdır. Kişisel bakımın önemi sadece bugünü iyileştirmekle değil, aynı zamanda gelecekte mutlu ve sağlıklı hissetmek için kendimizi mümkün olan en iyi konuma getirmekle de ilgilidir. Vitaminler, spor ve meditasyon ile zihnimiz ve bedenimiz için içsel bir güç

inşa ederiz: şimdi YENİ Oral-B Densify ile bunu dişlerimiz için de yapabiliriz. Oral-B, gülümsememizi daha uzun süre korumamızı sağlamak için dişlerimizi geleceğe hazırlayacak ve ömrünü uzatacak günlük bir çözüm üretti. Dişlerimiz, onları oluşturan yapı taşları parçalandıkça her geçen gün daha da kötüleşir. Yoğunluklarını

kaybederler ve gözenekli bir süngerin zamanla nemini kaybetmesi gibi dişin kalitesi de tahrip olur. Yüksek tempolu yaşamlarımızda, stres, şekerli içecekler, dehidrasyon, ilaçlar veya kötü fırçalamaya alışkanlıkları nedeniyle bu durum kaçınılmazdır. Bu durum sonunda çürüme, çatlama ve yaşlılıkta diş kaybı gibi daha belirgin diş bozulma belirtilerine yol açabilir. YENİ Oral-B Densify, diş yoğunluğunu aktif bir şekilde yeniden oluşturmak için temizliğin ötesine geçer.

Oral-B Densify'ın yeni teknolojisi, diş yoğunluğu korumasını en üst düzeye çıkaran üçlü bir etki sunar:

1. Olağanüstü uzun süreli koruma sağlar.

2. Diş minesini yeniden mineralize ve inşa eder.

3. Bakterileri hapseder ve azaltır.

Tüm bunlar, diş yoğunluğunu yeniden oluşturan ve ardında koruyucu bir kalkan bırakan, geri dönüştürülebilir karton ve tüpe sahip krem, besleyici bir diş macunu olarak sunuluyor.

## BenQ FM-105

### Led Işıklı, Kablosuz Dental Kamera

Hastalarınızın tüm tıbbi sürecini sesli videoya alabileceğiniz yepyeni bir dental kamera



## BenQ FL-200

### Led Işıklı Kablosuz Kafa Lambası

**S**esli FHD yüksek kaliteli çözünürlüğü, 3 farklı ışık yoğunluğu seviyesi ve otomatik odaklaması sayesinde kaliteli ve efektif video çekmenizi sağlayan FM-105 Led ışıklı, kablosuz dental kamera size büyük bir kolaylık ve profesyonel bir hizmet sunuyor. FM-105 Led ışıklı, kablosuz dental kamera ile gerçek zamanlı canlı yayın yapabilir, kayıt ve resim çekmek için Bluetooth özellikli ayak pedalını kullanabilir, loop entegrasyonu yapabilirsiniz.

Anlık videoyu, mobil, PC ve Windows için MediCam App uygulamasını kullanarak cihazınızdan izleyebilir, kaydedebilir ve paylaşabilirsiniz.

#### BenQ FM-105

- Otomatik odaklama (5 cm ~ sonsuz)
- Kablosuz 802.11 b/g/n
- 3 ışık yoğunluğu seviyesi: 5.000~ 10.000 Lüks
- Büyütme oranı 6x, 3x, 2x (Loop takılabilir, opsiyonludur.)
- Sesli FHD Yüksek Kaliteli Çözünürlük

- Dahili depolama (128/256 GB)
- Bluetooth Ayak Pedalı
- Gerçek Zamanlı Canlı Yayın
- 100 mm çap (kafa lambasından 30 cm mesafede ölçülmüştür.)
- Renk Sıcaklığı: 5500K
- PC ve Mobil APP'lerle çalışma (WIN10, iOS, Android)
- Fasmado bulutu (AWS sunucusu) aracılığıyla WiFi ile canlı yayın
- Uzun çalışma süresi: 3~5 saat
- Sadece 250 gr ağırlığında

#### BenQ FL-200

- 4 Işık Yoğunluğu Seviyesi
- Seviye 1: 8,500 Lux
- Seviye 2: 15,000 Lux
- Seviye 3: 23,000 Lux
- Seviye 4: 35,000 Lux
- Çap: 70 mm
- Pil Ömrü: 5~15 Saat

[www.abdental.com.tr](http://www.abdental.com.tr)